

ProLine

Drying cabinet

TS63 VP/HP

- EN** User and installation manual
- SV** Användar- och installationsmanual
- DE** Benutzer- und Installationshandbuch
- FR** Manuel d'utilisation et d'installation
- ES** Manual de usuario e instalación
- IT** Manuale d'uso e d'installazione



(EN) We reserve the right to make changes without prior notice. Read this manual carefully before installation or use. If the appliance changes ownership, this manual must remain with the machine.



(SV) Vi förbehåller oss rätten att göra ändringar utan föregående meddelande. Läs denna manual noggrant före installation eller användning. Om maskinen byter ägare ska denna manual följa med maskinen.

(DE) Wir behalten uns das Recht vor, Änderungen ohne vorherige Ankündigung vorzunehmen. Lesen Sie dieses Handbuch sorgfältig vor der Installation oder Verwendung. Wenn das Gerät den Besitzer wechselt, muss dieses Handbuch beim Gerät bleiben.

(FR) Nous nous réservons le droit d'apporter des modifications sans préavis. Lisez attentivement ce manuel avant l'installation ou l'utilisation. Si l'appareil change de propriétaire, ce manuel doit accompagner la machine.

(SP) Nos reservamos el derecho de realizar cambios sin previo aviso. Lea este manual cuidadosamente antes de la instalación o el uso. Si el aparato cambia de propietario, este manual debe permanecer con la máquina.

(IT) Ci riserviamo il diritto di apportare modifiche senza preavviso. Leggere attentamente questo manuale prima dell'installazione o dell'uso. Se l'apparecchio cambia proprietario, questo manuale deve rimanere con la macchina.



(EN) Warning! Use safety glasses when building this equipment. Installation and connection must be carried out only by a qualified technician.



(SV) Varning! Använd skyddsglasögon vid montering av denna utrustning. Installation och anslutning får endast utföras av behörig tekniker.

(DE) Warnung! Tragen Sie eine Schutzbrille beim Aufbau dieses Geräts. Installation und Anschluss dürfen nur von einer qualifizierten Fachkraft durchgeführt werden.

(FR) Avertissement ! Portez des lunettes de sécurité lors de l'assemblage de cet équipement. L'installation et le raccordement doivent être effectués uniquement par un technicien qualifié.

(ES) ¡Advertencia! Use gafas de seguridad al montar este equipo. La instalación y la conexión deben ser realizadas únicamente por un técnico calificado.

(IT) Avvertenza! Utilizzare occhiali di sicurezza durante il montaggio di questa apparecchiatura. L'installazione e il collegamento devono essere eseguiti solo da un tecnico qualificato.

EN	User and installation manual	5
SV	Användar- och installationsmanual	9
DE	Benutzer- und Installationshandbuch	13
FR	Manuel d'utilisation et d'installation	17
ES	Manual de usuario e instalación	21
IT	Manuale d'uso e d'installazione	25

Dear Customer,

Thank you for choosing one of our drying cabinets. We hope you are pleased with your purchase and kindly ask that you read the installation instructions carefully before use.

EN**IMPORTANT**

If the installation instructions are not followed, there is a risk of serious damage to both property and persons.

Please note that the sections marked "WARNING" and "RISK" appearing throughout this manual are not intended to cover all possible situations that may occur. It is important that both installation technicians and end users handle water and electricity carefully and with great respect.

ES**IMPORTANTE**

Si no se siguen las instrucciones de instalación, existe el riesgo de daños graves tanto a la propiedad como a las personas.

Tenga en cuenta que las secciones marcadas como "ADVERTENCIA" y "RIESGO" en este manual no están destinadas a cubrir todas las posibles situaciones que puedan ocurrir. Es importante que tanto los técnicos instaladores como los usuarios finales manejen el agua y la electricidad con cuidado y respeto.

SV**VIKTIGT**

Om installationsanvisningarna inte följs finns det risk för allvarliga skador på både egendom och personer.

Observera att avsnitten märkta "VARNING" och "RISK" som förekommer i hela denna manual inte är avsedda att täcka alla möjliga situationer som kan uppstå. Det är viktigt att både installatörer och slutanvändare hanterar vatten och elektricitet varsamt och med stor respekt.

IT**IMPORTANTE**

Se le istruzioni di installazione non vengono seguite, esiste il rischio di gravi danni a cose e persone.

Si noti che le sezioni contrassegnate come "AVVERTENZA" e "RISCHIO" presenti in questo manuale non coprono tutte le possibili situazioni che possono verificarsi. È importante che sia i tecnici installatori che gli utenti finali maneggino acqua ed elettricità con attenzione e grande rispetto.

DE**WICHTIG**

Wenn die Installationsanweisungen nicht befolgt werden, besteht die Gefahr schwerer Schäden an Eigentum und Personen.

Bitte beachten Sie, dass die mit „WARNUNG“ und „RISIKO“ gekennzeichneten Abschnitte in diesem Handbuch nicht alle möglichen Situationen abdecken, die auftreten können. Es ist wichtig, dass sowohl Installationstechniker als auch Endbenutzer Wasser und Strom sorgfältig und mit großem Respekt behandeln.

FR**IMPORTANT**

Si les instructions d'installation ne sont pas suivies, il existe un risque de dommages graves aux biens et aux personnes.

Veuillez noter que les sections marquées « AVERTISSEMENT » et « RISQUE » dans ce manuel ne couvrent pas toutes les situations possibles. Il est important que les techniciens d'installation et les utilisateurs finaux manipulent l'eau et l'électricité avec soin et grand respect.

Content

Safety regulations	6
User manual	7
Automatic programs	7
Select drying time manually	7
Installation of the cabinet	8
Assembly Instructions	29
Step 1: Put the cabinet in place	8
Step 2: Fasten the cabinet to the wall	8
Step 3: Connect condensate pipe	8
Step 4: Connect the drying cabinet to the main switch	8
Maintenance	8
Installation during winter	8
Take good care of the cabinet	8
Once-a-year cleaning	8
Keep your cabinet efficient and economical	8
Specification	39
Dimensions	39
Technical information	40
Warranty	41

Safety regulations

Throughout this manual you will find text warnings in text boxes: "WARNING" and "CAUTION". In these boxes you'll find the safety measurements you'll have to take; end user, service staff or installation staff.

CAUTION

Indicates hazardous situation that, if not avoided, could cause minor personal injury or property damage.

WARNING

Indicates hazardous situation that, if not avoided, could cause severe personal injury.

You will also find precautions marked: IMPORTANT and NOTE. These are followed by information of what should be considered.

IMPORTANT: to inform the reader of special steps that must be taken in order to prevent injuries on the cabinet.

NOTE: to inform what is important to know, but it cannot cause personal injuries or injury on the cabinet.

WARNING

To minimize the risk of fire, electrical shock, personal injuries or death when the cabinet is in use the following precautions must be followed:

1. Read the instruction before using the drying cabinet.
2. Follow the installation instructions for proper grounding.
3. Never dry textiles that have been washed, dipped or exposed to fire dangerous substances or fluids.
4. Never add fire dangerous or explosives substances in the cabinet.
5. The cabinet is not a toy. Look after the children who are around the cabinet.
6. Never connect the cabinet with an extension cable.
7. Only use the cabinet for what it is designed for: drying clothes.
8. Always turn off the main switch before performing any service on the cabinet. Only authorized service technicians should perform service.
9. Always follow the installation manual. The electrical connections must be done by authorized personnel.
10. Keep after the cabinet. If it is exposed for violence there is a risk that certain security functions will stop working. Please contact your nearest service partner if you are unsure of the cabinet's status.
11. If the electrical cable is damaged, it must immediately be changed by a person with electrical authorization.
12. The doors shall always be shut when the cabinet is in use. Don't try to manipulate the lock of the doors. It can lead to personal injuries. If the cabinet doesn't stop when the doors are opened during the drying phase, call for service. The cabinet shall not be used if the drying program is active when the doors are open!
13. To get the best drying result, follow the garments washing & drying advice.
14. Never use the cabinet if any panel is broken or removed.
15. Never use the cabinet if any parts are broken or if the inside is broken.
16. Never try to manipulate or connect past any safety functions.
17. If the cabinet isn't assembled after the manufacturer's instructions, there is a risk that the cabinet can cause personal injuries or injuries on property.

User manual

Fill the cabinet

To get the best drying result: dry the same type of material at the same time. Never fill the cabinet with more than 8 kg laundry (dry weight).

Close the doors

The cabinet will not start until the door is completely closed.

Keypad

1. Display
2. Program select*
3. Increase time
4. Start/stop



2



3



4

* Program fast forward during drying.

Select program

Change program by pushing program select (button 2). The symbol of the chosen program gets highlighted and the program name is showed on the screen.

Start program

Push start/stop button (button 4) in order to start the drying cabinet.

Pause program

To pause a working programme, open the doors. The cabinet will continue to run for one minute before it stops. Close the doors and push the start button to continue drying.

Cancel program

To cancel a working program push the start-/stop button.

Clean the lint filter

Check the lint filter after usage. Clean when needed. The filter can be removed for easier handling.

Standby

If no buttons are pushed or the doors have not been opened for 4 minutes the display will be turned off. Also the light inside the cabinet is turned off if the doors are left opened.

Automatic programs

The drying cabinet is equipped with the function HTS – Humidity Tracking System. This function is activated in the automatic program mode. The drying time adjusts to the laundry in the cabinet

To choose automatic program

The drying cabinet has four automatic programs:



IRON DRY

For laundry to be ironed.



SLIGHTLY DRY

For laundry that will not be ironed or only lightly ironed.



CABINET DRY

For laundry that will not be ironed.



EXTRA DRY

For particularly thick fabrics.

Select drying time manually



TIMED DRYING

The cabinet has a timed drying program for the user who prefers to set the time manually.

Set the time

The default drying time when entering Timed drying program is 0:15h. Increase the drying time with the plus button. The drying time can be increased to a maximum of 2:30h.

Installation of the cabinet

If the cabinet is delivered as a flat-pack it needs to be assembled before Step 1. Assembly instructions can be found on page 29.

Step 1: Put the cabinet in place

Place the cabinet with enough space in front of the cabinet and on the sides to be able to open the doors. The feet of the cabinet can be adjusted from the inside with the help of a Hex key. The feet must stand free on the floor and have an even weight distribution. Use a leveler and control that the cabinet is leveled; horizontally and vertically.

NOTE: We recommend that the cabinet is installed on a firm and leveled floor.

Please observe that there must be at least 50 mm of free space above the cabinet, in order to perform service.

The room in which the cabinet is installed should be well ventilated. We recommend a room volume of minimum 50 m³ for optimal functionality.

Narrow spaces

If the cabinet must be transported through narrow spaces, we recommend that you take off the doors first. It will simplify the handling and reduces the risk for damages on the doors.

Step 2: Fasten the cabinet to the wall

Use the angle irons to secure the cabinet to the wall. The mounting holes are placed at the top of the cabinet. The angle irons can be adjusted to fit the distance to the wall.

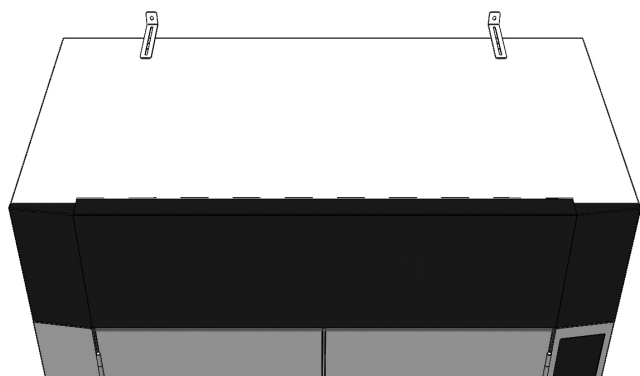

NOTE: Please control that the cabinet is leveled and cannot be tilted.

Step 3: Connect condensate pipe

The condensate drain pipe can be installed into a standpipe with siphon, inserted through a hose elbow in a sink or introduced in a floor drain.

The dimensions of the pipe is $\varnothing 20/26 \times 2000$ mm.

IMPORTANT: Make sure that the condensate drain hose is carefully installed without traction of any kind.

Step 4: Connect the drying cabinet to the main switch

To prevent that fire and electric shock appear, the cabinet **MUST** be connected according to the color codes on the cables. Only an authorized electrician is allowed to install the electrical connection. The drying cabinet is prepared for 400V, 3~N, 50Hz.

IMPORTANT: If the unit is tilted more than 45° during installation, it is essential that the heat pump remains level for at least 45 minutes before the cabinet is started. Otherwise, the unit may be damaged.

IMPORTANT: The drying cabinet must be connected in the correct phase sequence in order to start. The cabinet is equipped with a phase sequence protection relay. A green light will be lit on the relay when the sequence is correct.

WARNING

It is always the buyer that has the responsibility to check that an authorized electrician makes the electrical connections of the cabinet.

To prevent personal injuries, the cabinet shall always be connected permanently through an all pole main switch. Always ground the cabinet.

Also check that the connecting cable has a strain relief bushing. If not, there is a risk that the cabinet will be live.

Maintenance

Installation during winter

If the cabinet is installed on a cold winter day (below 0°C) and has been left outside we recommend that it is left for a couple of hours in room temperature before start up.

Take good care of the cabinet

Only use a damp cloth with a mild detergent when cleaning the cabinet. Never use solvent to clean the display.

Once-a-year cleaning

We recommend that the area around the fan, the heat pump condenser and the evaporator is cleaned thoroughly once a year. Be careful so that the lamellas on the heat pump components are not damaged.

IMPORTANT: Always switch off the electricity before starting to work with the cabinet.

Keep your cabinet efficient and economical

- The ventilation channels shall be as short as possible.
- If possible, dry the same type of textiles at the same time.
- Clean the lint filter regularly.
- Keep the heat pump unit free from dust.

Innehållsförteckning

Säkerhetsinformation	10
Bruksanvisning	11
Automatiska program	11
Välja torktid själv	11
Installationsguide	12
Monteringsanvisning	29
Steg 1: Ställ torkskåpet på plats	12
Steg 2: Förankra torkskåpet mot vägg	12
Steg 3: Led kondensvattenslangen till avlopp	12
Steg 4: Anslut torkskåpet till huvudströmbrytaren	12
Underhåll	12
Ta hand om torkskåpet	12
Årlig rengöring	12
Håll ditt torkskåp effektivt och energisnålt	12
Specifikation	39
Dimensioner	39
Teknisk information	40
Garanti	41

Säkerhetsinformation

Genomgående i denna manual finns det varnande text i rutor ("VARNING" och "RISK") I dessa rutor anges de försiktighetsåtgärder som måste vidtas för såväl användare, servicepersonal som installatörer.

RISK

Betyder att situationen utgör en risk som om den inte undviks, kan orsaka lindriga personskador och skador på egendom.

VARNING

Betyder att situationen utgör en risk som om den inte undviks kan orsaka kraftiga personskador.

Till dessa varningar kommer också försiktighetsåtgärder som betecknas med "VIKTIGT" och "NOTERA" dessa följs av en text på vad som bör beaktas.

VIKTIGT: anges för att informera läsaren om speciella åtgärder som måste vidtas för att förhindra skador på torkskåpet.

NOTERA: anges för att informera om det som anses vara viktigt att ta del av, men som inte kan skada varken person eller torkskåpet.

VARNING

För att minimera risken för brand, elektriska stötar, personskador eller dödsfall när torkskåpet används skall följande försiktighetsåtgärder vidtas

1. Läs instruktionerna innan torkskåpet används.
2. Följ instruktionerna på s. 23 för ordentlig jordning.
3. Torka aldrig textilier som har blivit tvättade i, doppade i eller utsatta för brandfarliga ämnen/vätskor.
4. Tillsätt aldrig brandfarliga eller explosiva ämnen i torkskåpet.
5. Torkskåpet är ingen leksak, barn som vistas runt det skall hållas under uppsikt.
6. Anslut aldrig torkskåpet med en förlängningskabel, eller liknande. Detta ökar risken för stötar och/eller brand.
7. Använd enbart torkskåpet till det som det är avsett för: att torka kläder.
8. Bryt alltid huvudströmmen innan service av produkten. Låt bara auktoriserade servicetekniker utföra service på torkskåpet.
9. Följ alltid installationsanvisningarna. El-anlutningar måste utföras av auktoriserad personal.
10. Håll efter torkskåpet! Om skåpet utsätts för våld finns risk för att vissa säkerhetsfunktioner slutar fungera. Kontakta närmaste servicepartner om ni är osäkra på maskinens skick.
11. Om strömsladden skadas måste denna omedelbart bytas ut av en person med el-behörighet.
12. Dörrarna skall alltid vara stängda när torkskåpet är i bruk. Försök inte kringgå dörrbrytarnas funktion. Detta kan leda till personskador.
13. För bästa torkresultat: Följ alltid klädtillverkarens tvättråd.
14. Använd aldrig torkskåpet om någon panel är skadad eller borttagen.
15. Använd aldrig torkskåpet om några delar på eller i skåpet är skadade.
16. Försök aldrig kringgå eller koppla förbi några säkerhetsfunktioner.
17. Om inte produkten monteras efter tillverkarens instruktioner, föreligger det risk att skåpet kan orsaka person- och egendomsskador.

NOTERA: VARNINGstexter och information om VIKTIGA steg, tar inte hänsyn till alla möjliga scenarier i brukandet och installationen av denna produkt. Det är viktigt att använda sunt förnuft och försiktighet när man handskas med maskiner som kopplas till el.

Bruksanvisning

Fyll torkskåpet

För bästa torkresultat torka textilier av samma typ och tjocklek så långt som möjligt. Fyll aldrig mer än 8 kg tvätt (torrvikt).

Stäng dörrarna

Torkskåpet kan startas först när dörrarna är stängda.

Knappsatsen

1. Display
2. Programval*
3. Justera parametrar**
4. Start- och stopp

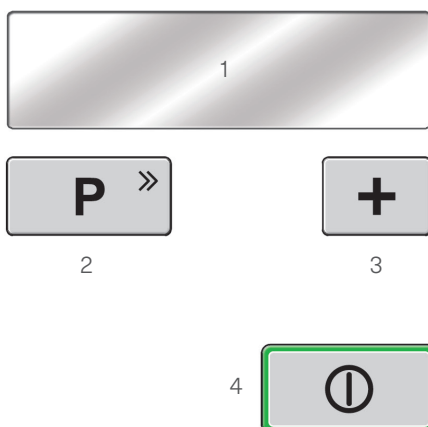

* Snabbmatar program under torkning.

**Används i servicemenyn.

Välj program

Byt program genom att trycka på P-knappen (knapp 2). Symbolen för valt program markeras och programnamnet visas på skärmen. Läs mer om de olika programmen nedan.

Starta program

Tryck på start- och stoppknappen (knapp 4) för att starta torkskåpet.

Pausa program

För att pausa ett pågående program, öppna dörrarna. Torkskåpet fortsätter gå i en minut innan skåpet pausas, detta är normalt. För att starta torkskåpet igen, stäng dörrarna och tryck på startknappen.

Avbryta program

För att avbryta ett pågående program tryck på start- och stoppknappen (knapp 4).

Rengör luddfiltret

Kontrollera luddfiltret efter avslutat program. Rengör vid behov. Filtret lossas genom att ena långsidan trycks in så att ramen fjädrar och filtret kan hakas loss från hållaren.

Standby

Om ingen knapp har tryckts in eller om luckan inte har öppnats eller stängts inom 4 minuter så släcks displayen ner. Även lampen i skåpet slocknar om luckan är öppen.

Automatiska program

Torkskåpet är utrustat med funktionen HTS – Humidity Tracking System. Torktiden anpassas till torkgodset.

Välja program

Skåpet har fyra automatiska program:



STRYKTORRT

För tvätt som skall strykas eller manglas.



LÄTT TORRT

För tvätt som inte ska strykas eller strykas lätt.



SKÅPTORRT

För tvätt som inte skall strykas.



EXTRA TORRT

För extra tjocka plagg.

Välja torktid själv



TIDSTYRT

Torkskåpet är utrustat med ett tidstyrt program för den som önskar välja torktid själv.

Ställa tiden

Torktiden är förinställd på 0:15h och ökas i steg om 5 min med plusknappen (knapp 3). Tiden kan ökas till max 2:30h. Torktiden kan ökas även efter det att programmet har startats.

Installationsguide

Om skåpet levereras som flatpack måste det monteras ihop innan steg 1. Monteringsanvisningar finns på sidan 29.

Steg 1: Ställ torkskåpet på plats

Skåpet är transportsäkert i pallen med två skruvar, en i framkant till vänster och en i bakkant till höger. Lossa dem från insidan och spara. De kan återanvändas vid förankring mot vägg. Lossa repskydd i dörrarnas ovkant.

NOTERA: Vi rekommenderar att produkten installeras på ett solitt och jämnt golv.

Tänk på att placera skåpet så att hängställningen går att rotera ut och att det finns tillräcklig plats framför och vid sidorna av skåpet. Observera att det bör finnas minst 50 mm fritt utrymme rakt ovanför skåpet för att möjliggöra service. Det motsvarar entakhöjd på ca 2050 mm. God ventilation måste säkerställas i rummet under torkning, t.ex. genom att öppna ett fönster eller dörr, eller genom ständigt öppna ventilationsöppningar i väggar eller dörrar. Vi rekommenderar att torkskåpet installeras i ett ventilerat rum på minst 50 m³ för bästa funktion.

Justera fötterna

Torkskåpets fötter kan justeras inifrån skåpet med hjälp av en insexnyckel. Alla fötter måste stå stadigt på golvet och ha en jämn vikt distribuering, var vaksam så att torkskåpet ej går att vicka. Använd vattenpass och kontrollera om skåpet står i nivå, horisontellt och vertikalt.

Trånga utrymmen

Om skåpet förflyttas genom trånga utrymmen rekommenderar vi att dörrarna först hakas av. Det förenklar hantering av skåpet och minskar risk för skador på dörrarna.

Steg 2: Förankra torkskåpet mot vägg

Använd de vinkeljärn som medföljer. De skruvar som transportsäkrar skåpet mot pall kan återanvändas vid tipssäkring. Fästpunkterna sitter på skåpets ovansida (se bild). Vinklarna kan skjutas i djupled för att ge olika distans från vägg.

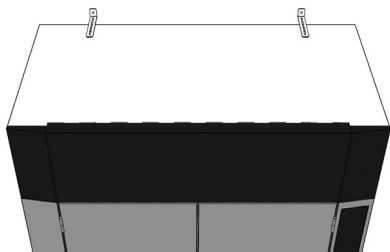

VIKTIGT: Kontrollera att skåpet fortfarande är i nivå och inte går att vippa. Det är viktigt att skåpet står i våg så att kondensvattnet rinner ut ordentligt.

Steg 3: Led kondensvattenslangen till avlopp

Kondensvattenslangen kan antingen ledas till en närliggande tvättho, ett avlopp eller installeras i ett befintligt avloppsrör. Mått för kondensvattenslang \varnothing 20/26 x 2000 mm.

Steg 4: Anslut skåpet till huvudströmbrytaren

För att förhindra personskador skall torkskåpet alltid anslutas fast via en allpolig huvudströmbrytare. Jorda alltid torkskåpet. För att förhindra risk för eld och stötar MÅSTE torkskåpet kopplas in i enlighet med färgkoderna på kablarna.

NOTERA: Endast behörig elektriker skall utföra elanslutningen av torkskåpet.

VIKTIGT: Om enheten lutas mer än 45° under installationsarbetet är det viktigt att värmepumpen står vågrätt minst 45 min innan skåpet startas. Om inte kan enheten ta skada.

VIKTIGT: Under vinterhalvåret kan skåpet och enheten vara mycket kalla efter transport till installationsplatsen. Värmepumpsenheten bör ha varit i rumstemperatur i minst 30 min innan den startas. Är enheten för kall kan den gå sönder vid start.

VIKTIGT: Torkskåpet måste kopplas in i rätt fasföljd för att fungera. Skåpet är utrustat med ett fasföljds skydd (monterat på elpanelen) för att skydda kompressorn. Om fasföljden är felaktig startar inte skåpet. OBS! En lampa på skyddet lyser med grönt sken om fasföljden är korrekt. Är fasföljden fel lyser inte lampan.

Torkskåpet levereras förberett för 400V, 3~N, 50Hz.

VARNING

Det åligger alltid köparen att låta en auktoriserad elektriker utföra inkopplingen av torkskåpet.

Se till att anslutningskabeln är dragavlastad och att torkskåpet är jordat. Om inte finns risk att skåpet blir strömförande!

Underhåll

Ta hand om torkskåpet

Använd bara en fuktig trasa med en mild såpa när ni rengör produkten. Använd aldrig lösningsmedel för att göra ren displayen.

Årlig rengöring

Vi rekommenderar att ni en gång per år tar loss topplocket på torkskåpet och dammsuger kring fläkt, förångare, kondensorn och kompressorn. Var försiktig så att inte lamellerna på kondensorn eller förångaren skadas.

VIKTIGT: Bryt alltid strömmen innan ni arbetar med maskinen.

Håll ditt torkskåp effektivt och energisnålt

- Lasta inte torkskåpet för tungt.
- Ta ur de textilier som skall strykas medan de fortfarande är lite lätt fuktiga.
- Försök att i största möjliga mån torka samma typ av textilier.
- Se till att luddfiltret görs rent med jämna mellanrum. Filtret går att ta loss för enklare rengöring.

Inhalt

Sicherheitsvorschriften	14
Benutzerhandbuch	15
Automatische Programme	15
Manuelle Auswahl der Trockenzeit	15
Aufbau des Schrankes	16
Montageanleitung	29
Schritt 1: Den Schrank zum Aufstellungsort bringen	16
Schritt 2: Den Schrank an der Wand befestigen	16
Schritt 3: Den Kondensatschlauch anschließen	16
Schritt 4: Den Trockenschrank an die Spannungsversorgung anschließen	16
Instandhaltung	16
Beschreibung	39
Abmessungen	39
Technische Daten	40
Garantie	41

Sicherheitsvorschriften

Im Text tauchen immer wieder Textfelder auf, in denen "WARN-HINWEIS" und "VORSICHT" zu lesen ist. In diesen Feldern werden Sicherheitsmaßnahmen aufgeführt, die für Endnutzer und auch Wartungs- und Installationspersonal gelten.

WARNUNG

Hier wird auf Gefahrensituationen hingewiesen, die bei Nichtbeachtung zu schweren Personenschäden führen können.

Andere Hinweise sind wie folgt angezeigt: WICHTIG und HINWEIS. Hier wird Information angegeben, die in Betracht gezogen werden sollte.

WICHTIG: der Leser wird auf Schritte hingewiesen, die zur Verhinderung von Schäden am Schrank erforderlich sind.

HINWEIS: diese Information ist wichtig, doch kann ein Nichtbeachten keine Personen- oder Sachschäden verursachen.

WARNUNG

Um der Gefahr von Feuer, Stromschlag, Personenschaden oder Tod vorzubeugen, sind folgende Vorsichtsmaßnahmen zu befolgen, während der Schrank in Betrieb ist:

1. Vor Benutzung des Trockenschanks ist die Gebrauchsanweisung sorgfältig zu lesen.
2. Die Installationshinweise für eine fachgerechte Erdung müssen befolgt werden.
3. Es dürfen auf keinen Fall Textilien getrocknet werden, die zuvor mit leicht entzündlichen Materialien oder Flüssigkeiten getränkt wurden oder damit in Kontakt waren.
4. Es dürfen auf keinen Fall leicht entzündliche oder explosionsgefährdete Materialien im Schrank verwendet werden.
5. Der Trockenschrank ist kein Spielzeug. Kinder dürfen sich nicht unbeaufsichtigt in der Nähe des Schrankes aufhalten.
6. Der Schrank darf in keinen Fall mit einem Verlängerungskabel angeschlossen werden.
7. Der Schrank darf nur für den Zweck verwendet werden, für den er konzipiert wurde: das Trocknen von Kleidungsstücken.
8. Vor jeglichem Eingriff am Schrank muss der Hauptschalter ausgeschaltet werden. Nur autorisierte Fachkräfte dürfen Arbeiten am Schrank durchführen.
9. Die Installationsanleitung ist immer zu befolgen. Der Elektroanschluss muss von hierzu autorisierten Fachkräften durchgeführt werden.

10. Halten Sie den Schrank gut instand. Sollte der Schrank Gewalt ausgesetzt sein, dann besteht die Gefahr, dass die Sicherheitsfunktionen nicht mehr funktionieren. Bitte setzen Sie sich mit Ihrem Vertriebshändler in Verbindung, wenn Sie nicht sicher sind, ob Ihr Schrank richtig funktioniert.
11. Bei Beschädigung der Elektrokabel müssen diese unverzüglich von einem hierzu autorisierten Elektriker ausgetauscht werden.
12. Wenn der Schrank in Betrieb ist, müssen die Türen immer geschlossen bleiben. Die Schlösser der Türen dürfen nicht gewaltsam geöffnet werden. Dadurch kann es zu Personenschaden kommen. Sollte sich der Schrank, wenn er in Betrieb ist, bei Öffnen der Türen nicht ausschalten, muss der technische Kundendienst verständigt werden. Der Schrank darf nicht benutzt werden, wenn das Trockenprogramm aktiv ist wenn die Türen geöffnet sind!
13. Um die besten Trockenergebnisse zu erzielen, müssen die Wasch- und Trockenanleitungen der Kleidungsstücke beachtet werden.
14. Der Schrank darf auf keinen Fall benutzt werden, wenn ein Paneel beschädigt oder entfernt ist.
15. Der Schrank darf auf keinen Fall benutzt werden, wenn Teile davon beschädigt sind, das gilt sowohl für den Innen- als auch den Außenbereich des Schrankes.
16. Es darf auf keinen Fall versucht werden die Sicherheitsfunktionen zu verändern oder zu überbrücken.
17. Wenn der Schrank nicht gemäß den Anleitungen des Herstellers montiert wird, besteht die Gefahr, dass der Schrank Personen- oder Sachschäden verursachen kann.

Bedienungsanleitung

Schrank beladen

Für die besten Trockenergebnisse: Teile aus gleichem Material zur gleichen Zeit trocknen. Den Schrank nie mit mehr als 8 kg Wäsche (Trockengewicht) beladen.

Türen schließen

Der Trockenvorgang startet erst, wenn die Türen vollständig geschlossen sind.

Tastenfeld

1. Display
2. Programmauswahl*
3. Zeit erhöhen
4. Start/Stopp

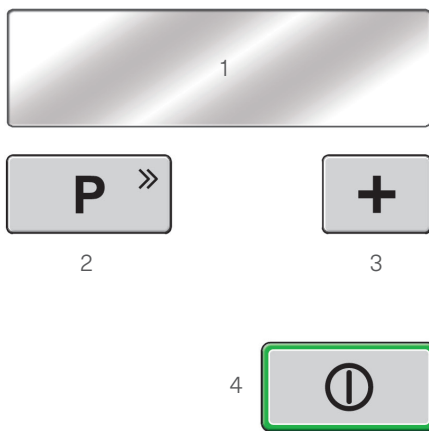

* Schneller Vorlauf der Programme während des Trockenvorgangs.

Programm auswählen

Programm ändern durch Drücken der Programm-Auswahl-taste (Taste 2). Das Symbol des angewählten Programms leuchtet auf und der Name des Programms erscheint auf dem Bildschirm.

Programm starten

Die Start/Stopp Taste drücken (Taste 4), um den Trockenschrank in Betrieb zu setzen.

Programm anhalten

Ein laufendes Programm kann durch Öffnen der Türen angehalten werden. Der Schrank läuft eine Minute lang weiter, bevor der Trockenvorgang gestoppt wird. Um den Trockenvorgang fortzusetzen, Türen schließen und Start/Stopp Taste erneut drücken.

Programm löschen

Um ein laufendes Programm zu löschen, die Start/Stopp Taste drücken.

Flusenfilter reinigen

Den Flusenfilter nach Gebrauch überprüfen. Reinigen, falls erforderlich. Zur besseren Handhabung kann der Filter entnommen werden.

Standby

Wenn keine Tasten gedrückt werden oder wenn die Türen für mehr als 4 Minuten geöffnet waren, schaltet sich der Display aus. Das Licht im Schrank erlischt ebenfalls, wenn die Türen geöffnet bleiben.

Automatische Programme

Der Trockenschrank ist mit einer der Funktion HTS – Humidity Tracking System. Diese Funktion wird im automatischen Programm-Modus aktiviert. Die Trockenzeit wird an die Wäsche im Schrank angepasst.

Auswahl eines automatischen Programms

Der Trockenschrank hat vier automatische Programme:



BÜGELTROCKEN

Für Wäsche, die anschließend gebügelt wird.



LEICHTTROCKEN

Für Wäsche, die nicht oder nur kurz gebügelt wird.



SCHRANKTROCKEN

Für Wäsche, die nicht gebügelt wird.



EXTRA TROCKEN

Für besonders dicke Stoffe.

Manuelle Auswahl der Trockenzeit



TROCKNEN MIT ZEITVORGABE

Im Programm zur Einstellung der Trockenzeit können Nutzer die Zeit manuell eingeben.

Zeit eingeben

Die voreingestellte Trockenzeit des Trockenprogramms beträgt 0:15h. Durch Drücken der „+“Taste kann die Trockenzeit verlängert werden. Die Trockenzeit kann auf maximal 2:30h eingestellt werden.

Schrankaufstellung

Wenn der Schrank als Bausatz geliefert wird, muss er vor Schritt 1 montiert werden. Die Montageanleitung finden Sie auf Seite 29.

Schritt 1: Den Schrank zum Aufstellungsort bringen

Den Schrank sollte an einem Ort aufgestellt werden, an dem genügend Platz vor dem Schrank und auf der Seite des Schanks vorhanden ist, um die Türen öffnen zu können. Die Füße des Schanks sind mit einem Innensechskantschlüssel von Innen verstellbar. Die Füße müssen frei auf dem Boden stehen und das Gewicht muss gleichmäßig verteilt sein. Mit einer Wasserwaage ist die horizontale und vertikale Ausrichtung des Schanks zu überprüfen.

HINWEIS: Es wird empfohlen, den Schrank auf einem festen und ebenen Boden aufzustellen.

Für einen einwandfreien Betrieb muss darauf geachtet werden, dass der Schrank einen Abstand von mindestens 50 mm zur Decke hat.

Der Raum, in dem der Schrank aufgebaut wird, muss gut belüftet sein. Empfohlen wird ein Raum mit einer Größe von mindestens 50 m³ für einen optimalen Betrieb.

Transport durch enge Räumlichkeiten

Wenn der Schrank durch enge Stellen transportiert werden muss, wird empfohlen, zuvor die Türen abzunehmen. Die Handhabung ist damit einfacher und es besteht keine Gefahr, die Türen zu beschädigen.

Schritt 2: Den Schrank an der Wand befestigen

Der Schrank wird mit den Winkleisen an der Wand befestigt. Auf der Oberseite des Schrankes befinden sich Löcher, an denen diese angeschraubt werden können. Mit den Winkleisen lässt sich der Abstand von der Wand einstellen.

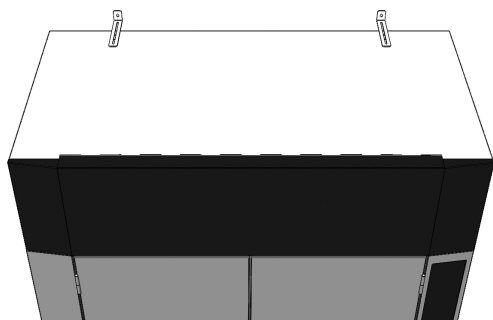

HINWEIS: Überprüfen, dass der Schrank nivelliert ist und nicht gekippt werden kann.

Schritt 3: Den Kondensatschlauch anschließen

Der Schlauch kann zur Abfuhr des Kondensats an einem Standrohr mit Siphon angebracht werden. Das Wasser kann auch über einen Schlauch, der in ein Waschbecken gehängt wird oder über einen Abfluss im Boden abgeleitet werden. Die Abmessung des Schlauchs ist $\varnothing 20/26 \times 2000$ mm.

WICHTIG: Es ist darauf zu achten, dass der Schlauch zur Ableitung des Kondensats sorgfältig angebracht ist und keinen Zugkräften ausgesetzt ist.

Schritt 4: Den Trockenschrank an die Spannungsversorgung anschließen

Um die Gefahr von Feuer und Stromschlag zu vermeiden, MUSS der Schrank unter Befolgung der Farbkennzeichnung der Kabel angeschlossen werden. Nur ein hierzu befugter Elektriker darf die Elektroinstallation durchführen. Der Schrank ist für die folgenden elektrischen Anschlüsse geeignet, abhängig von der Beschreibung:

WICHTIG: Der Trockenschrank muss mit der korrekten Phasenfolge angeschlossen werden, um ihn in Betrieb nehmen zu können. Der Schrank ist mit einem Phasenfolgen-Schutzrelais ausgestattet. Am Schutzrelais erleuchtet ein grünes Licht, wenn die Folge korrekt ist.

Der Trockenschrank ist für 400, 3-N, 50Hz geeignet.

WARNUNG

Der Käufer ist in jedem Fall dafür verantwortlich, dass ein hierzu befugter Elektriker den Schrank anschließt.

Um Personenschäden zu verhindern muss der Schrank immer über einen allpoligen Hauptschalter angeschlossen sein. Der Schrank muss immer geerdet werden.

Das Verbindungskabel muss mit einer Zugentlastungsbuchse ausgestattet sein. Andernfalls besteht die Gefahr, dass das Schrank stromführend ist.

Instandhaltung

Installation im Winter

Wenn der Schrank an einem kalten Wintertag (Temperaturen unter 0°C) installiert wird und dabei einige Zeit im Freien stand, empfehlen wir, ihn vor dem Start einige Stunden bei Raumtemperatur stehen zu lassen.

Richtige Reinigung des Schanks

Der Schrank sollte mit einem feuchten Tuch und einem milden Reinigungsmittel gereinigt werden. Der Display darf auf keinen Fall mit Lösungsmittel gereinigt werden.

Gründliche Reinigung einmal pro Jahr

Es wird empfohlen, den Bereich um das Gebläse, den Kondensator der Wärmepumpe und den Verdampfer einmal pro Jahr gründlich zu reinigen. Dabei ist darauf zu achten, dass die Lamellen an der Wärmepumpe nicht beschädigt werden.

WICHTIG: Vor Arbeiten an dem Schrank muss dieser von der Spannungsversorgung abgetrennt werden.

Sorgen Sie für effektiven und sparsamen Betrieb des Schanks

- Die Belüftungskanäle so kurz wie möglich halten.
- Wenn möglich, gleichartige Textilien zur gleichen Zeit trocknen.
- Den Flusenfilter regelmäßig reinigen.
- Die Einheit mit der Wärmepumpe immer staubfrei halten.

Table des matières

Réglementation de sécurité	18
Manuel utilisateur	19
Programmes automatiques	19
Sélection manuelle du temps de séchage	19
Installation de l'armoire	20
Instructions de montage	29
Étape 1 : Placer l'armoire	20
Étape 2 : Fixer l'armoire au mur	20
Étape 3 : Raccorder la conduite condensat	20
Étape 4 : Raccorder l'armoire séchante à l'interrupteur principal	20
Entretien	20
Spécification	39
Dimensions	39
Informations techniques	40
Garantie	41

Consignes de sécurité

Vous trouverez des mises en garde dans des cadres de texte tout au long de ce manuel : « AVERTISSEMENT » et « ATTENTION ». Ces cadres de texte indiquent les mesures de sécurité à suivre par vous-même, l'utilisateur final, le personnel de service ou d'installation.

AVERTISSEMENT

Indique une situation dangereuse pouvant causer de graves dommages corporels si elle n'est pas évitée.

Des mises en garde seront également introduites comme suit : IMPORTANT ou REMARQUE. Elles sont suivies d'informations devant être prises en compte.

IMPORTANT : informe le lecteur des étapes spéciales à suivre pour ne pas endommager l'armoire.

REMARQUE : informer de ce qui est important à savoir, mais ne peut pas causer de dommages corporels ou sur l'armoire.

ATTENTION

Pour minimiser le risque d'incendie, électrocution, blessures corporelles ou mortelles lorsque vous utilisez l'armoire, vous devez prendre en compte les précautions suivantes :

1. Lisez les instructions avant d'utiliser l'armoire séchante.
2. Suivez les instructions d'installation pour une bonne mise à la terre.
3. Ne séchez jamais des textiles ayant été lavés, trempés ou exposés à des substances dangereuses ou des fluides inflammables.
4. N'ajoutez jamais de substances dangereuses inflammables ou explosives dans l'armoire.
5. L'armoire n'est pas un jouet. Surveillez les enfants se trouvant à proximité de l'armoire.
6. Ne raccordez jamais l'armoire à l'aide d'une rallonge.
7. N'utilisez l'armoire qu'aux fins prévues : sécher des vêtements.
8. Débranchez toujours l'interrupteur général avant d'effectuer une opération sur l'armoire. Seuls les techniciens de service agréés devraient effectuer des opérations.
9. Respectez toujours le manuel d'installation. Les connexions électriques doivent être installées par un personnel agréé.
10. Prenez soin de l'armoire. Certaines fonctions de sécurité risquent de s'arrêter en cas de violence. Contactez votre partenaire de services le plus proche si vous n'êtes pas sûr de l'état de l'armoire.
11. Si le câble électrique est endommagé, il doit être remplacé immédiatement par une personne disposant d'une habilitation électrique.
12. Les portes doivent être fermées lorsque l'armoire est en service. Ne tentez pas de manipuler le verrou des portes. Ceci pourrait causer des dommages corporels. Si l'armoire ne s'arrête pas lorsque les portes sont ouvertes, au cours de la phase de séchage, contactez un technicien. L'armoire ne devrait pas être utilisée si le programme de séchage est actif lorsque les portes sont ouvertes !
13. Pour obtenir le meilleur résultat de séchage, suivez les recommandations de lavage et de séchage de linge.
14. N'utilisez jamais l'armoire si l'un des panneaux est cassé ou absent.
15. N'utilisez jamais l'armoire si l'une des parties est cassée ou si l'intérieur est cassé.
16. Ne tentez jamais de manipuler ou de connecter les fonctions de sécurité.
17. Si l'armoire n'est pas montée selon les instructions du fabricant, cette dernière pourrait entraîner des dommages matériels ou corporels.

Notice d'utilisation

Remplir l'armoire

Pour obtenir le meilleur résultat de séchage : sécher le même type de tissu en même temps. Ne mettez jamais plus de 8 kg de linge dans l'armoire (poids à sec).

Fermer les portes

L'armoire ne commencera pas tant que la porte ne sera pas complètement fermée.

Clavier

1. Affichage
2. Sélection du programme*
3. Augmenter le temps
4. Start/stop

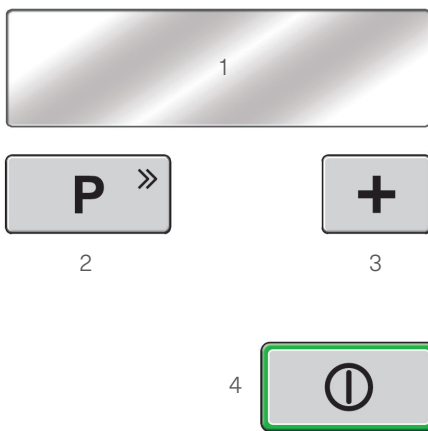

* Programme d'avance rapide au cours du séchage.

Choix du programme

Changez de programme en appuyant sur le bouton de sélection (bouton 2).

Le symbole du programme choisi est mis en lumière et le nom du programme est affiché à l'écran.

Démarrage du programme

Appuyez sur le bouton start/stop (bouton 4) en vue de démarrer l'armoire séchante.

Arrêt du programme

Pour arrêter un programme, ouvrez les portes. L'armoire continuera à fonctionner une minute après l'arrêt. Fermez les portes et appuyez sur le bouton start pour reprendre le séchage.

Annulation du programme

Pour annuler un programme en cours, appuyez sur le bouton marche/arrêt.

Nettoyage du filtre à peluches

Vérifiez le filtre à peluches après utilisation. Nettoyez-le au besoin. Le filtre peut être retiré pour une manipulation facilitée.

Veille

Si aucun bouton n'est actionné ou les portes n'ont pas été ouvertes pendant 4 minutes, l'écran s'éteindra. De plus, la lumière à l'intérieure de l'armoire est éteinte si les portes restent ouvertes.

Programmes automatiques

L'armoire de séchage est équipée de la fonction HTS - Humidity Tracking System. La fonction est activée dans le mode programme automatique. Le temps de séchage s'ajuste au linge placé dans l'armoire

Choix du programme automatique

L'armoire séchante dispose de quatre programmes différents :



PRÊT À REPASSER

Pour le linge à repasser.



PRÊT À PORTER

Pour le linge qui ne sera pas repassé ou très peu.



PRÊT À RANGER

Pour le linge qui ne sera pas repassé.



SECHAGE RENFORCÉ

Pour les tissus particulièrement épais.

Sélection manuelle du temps de séchage



SÉCHAGE MINUTÉ

L'armoire présente un programme de séchage minuté pour l'utilisateur préférant régler le temps manuellement.

Réglage du temps

Le temps de séchage par défaut lorsque vous choisissez le programme séchage minuté est de 15 minutes. Augmentez le temps de séchage à l'aide du bouton plus. Le temps de séchage peut être augmenté de maximum 2 h 30.

Guide d'installation

Si l'armoire est livrée en kit, elle doit être assemblée avant l'étape 1. Les instructions de montage se trouvent à la page 29.

Étape 1 : Placer l'armoire

Veillez à prévoir un espace suffisant devant et sur les côtés de l'armoire pour assurer l'ouverture des portes.

Les pieds de l'armoire peuvent être ajustés depuis l'intérieur au moyen d'une clé hexagonale. Les pieds doivent reposer sur le sol et la charge doit être répartie uniformément. Utilisez un niveau et veillez à ce que l'armoire soit de niveau tant de manière horizontale que verticale.

REMARQUE : Nous vous recommandons d'installer l'armoire sur un sol stable et de niveau.

Veillez noter qu'un espace d'au moins 50 mm est disponible au-dessus de l'armoire en vue de pouvoir effectuer l'entretien.

Le local dans lequel l'armoire est installée devrait être ventilé. Nous recommandons un local d'un volume minimum 50 m³ pour un fonctionnement optimal.

Espaces réduits

Si une armoire doit être transportée dans des espaces réduits, nous vous conseillons pour commencer d'enlever les portes. Ceci facilitera la manipulation et réduira le risque d'endommager les portes.

Étape 2 : Fixer l'armoire au mur

Utilisez les équerres pour fixer l'armoire au mur. Les trous de fixation sont percés en haut de l'armoire. Les équerres peuvent être ajustées en vue de s'adapter à l'écart par rapport au mur.

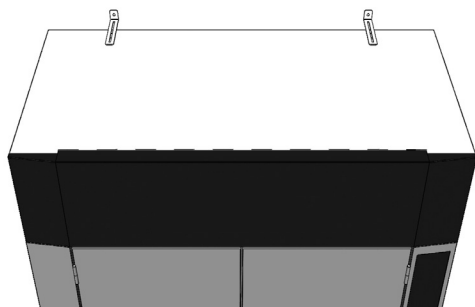

REMARQUE : Vérifiez que l'armoire est de niveau et qu'elle ne penche pas.

Étape 3 : Raccorder la conduite condensat

Le tuyau de vidange du condensat peut être installé dans une colonne montante avec siphon, inséré à travers un coude dans un évier ou dans une bouche d'évacuation. Les dimensions des tuyaux sont de $\varnothing 20/26 \times 2000$ mm.

IMPORTANT : Assurez-vous que le tuyau de vidange du condensat est soigneusement installé sans aucun type de traction.

Étape 4 : Raccorder l'armoire séchante à l'interrupteur principal

Pour éviter tout incendie ou électrocution, la cabine DOIT être raccordée en fonction des codes de couleur des câbles. N'autorisez que les électriciens agréés à procéder au raccordement électrique. L'armoire est pensée pour l'une des connexions électriques suivantes en fonction de la spécification :

IMPORTANT : L'armoire séchante doit être raccordée dans la séquence de phases correcte pour démarrer. Elle est dotée d'un relais de protection à séquence de phases. Un témoin vert clignotera sur le relais pour indiquer la bonne séquence.

L'alimentation de l'armoire séchante est de 400 V, 3~N, 50 Hz.

AVERTISSEMENT

C'est toujours à l'acheteur de veiller à ce qu'un électricien agréé se charge des connexions électriques de l'armoire.

Pour prévenir les dommages corporels, l'armoire doit toujours être raccordée à travers un interrupteur principal tout pôle. Mettez toujours l'armoire à la terre.

Vérifiez également que le câble de connexion dispose d'une bague anti-traction. Si ce n'est pas le cas, l'armoire risque d'être sous tension.

Entretien

Installation au cours de l'hiver

Si l'armoire est installée par un jour d'hiver (en dessous de 0° C) et a été laissée à l'extérieur, nous vous conseillons de la laisser à température ambiante pendant deux heures avant de la démarrer.

Prendre soin de l'armoire

N'utilisez qu'un chiffon humide avec du détergent doux lorsque vous nettoyez l'armoire.

N'utilisez jamais de produit pour nettoyer l'affichage.

Nettoyage annuel

Nous recommandons que la zone autour du ventilateur, du condenseur de la pompe à chaleur et de l'évaporateur soit nettoyée avec soin une fois par an. Vérifiez que les lamelles sur les composants de la pompe à chaleur ne sont pas endommagées.

IMPORTANT : Toujours couper l'électricité avant de commencer de travailler sur l'armoire.

Une armoire toujours efficace et rentable

- Les conduits de ventilation doivent être le plus court possible.
- Le cas échéant, sécher des textiles similaires en même temps.
- Nettoyez le filtre à peluches régulièrement.
- Faites en sorte que la pompe à chaleur soit à l'abri de la poussière.

Índice

Normativa de seguridad	22
Manual de usuario	23
Programas automáticos	23
Selección manual del tiempo de secado	23
Instalación del armario	24
Instrucciones de montaje	29
Paso 1: Sitúe el armario en su ubicación	24
Paso 2: Fije el armario a la pared	24
Paso 3: Conecte el tubo de condensados	24
Paso 4: Conecte el armario secador al interruptor principal	24
Mantenimiento	24
Instalación durante el invierno	23
Cuidado del armario	24
Limpieza anual	24
Optimice el rendimiento y la eficiencia de su armario	24
Características	39
Dimensiones	39
Información técnica	40
Garantía	41

Instrucciones de seguridad

En este manual las informaciones de advertencia se muestran dentro de los recuadros de "ATENCIÓN" y "PRECAUCIÓN". Estos recuadros informan al usuario final, al personal del servicio técnico y al personal instalador de las medidas de seguridad que deberán adoptar.

ATENCIÓN

Indica una situación de peligro que, si no se evita, puede causar daños personales graves.

También encontrará precauciones marcadas como: IMPORTANTE y NOTA. Estas irán seguidas de información que debe tener en cuenta.

IMPORTANTE: informa al lector de acciones especiales que debe realizar para evitar daños en el armario.

NOTA: información importante pero que no puede causar daños personales ni daños en el armario.

ATENCIÓN

Para minimizar el riesgo de incendio, de descarga eléctrica, de daños personales o incluso de muerte, cuando utilice el armario deberá respetar las siguientes precauciones:

1. Lea las instrucciones antes de utilizar el armario secador.
2. Siga las instrucciones de instalación para una correcta conexión a la toma de tierra.
3. Nunca seque textiles que hayan sido lavados, sumergidos o expuestos a sustancias o fluidos peligrosos o inflamables.
4. Nunca añada al armario sustancias inflamables o explosivas.
5. El armario no es un juguete. Vigile los niños que se encuentren cerca del armario.
6. No conecte nunca el armario con un cable alargador.
7. Únicamente utilice el armario para lo que ha sido diseñado: secar ropa.
8. Siempre desconecte el interruptor principal antes de realizar ninguna intervención en el armario. Solo el personal técnico autorizado deberá realizar las tareas de mantenimiento y reparación del armario.
9. Siga siempre las instrucciones contenidas en el manual de instalación. Las conexiones eléctricas deberán ser realizadas por personal autorizado.
10. Conserve el armario en buen estado. Los golpes u otros actos violentos pueden provocar que algunas funciones de seguridad dejen de funcionar. Contacte el servicio técnico más próximo si no está seguro del buen funcionamiento del armario.
11. Si el cable eléctrico está dañado, deberá solicitar inmediatamente a un técnico electricista autorizado que lo sustituya.
12. Las puertas siempre deberán estar cerradas cuando el armario esté en funcionamiento. No intente manipular la cerradura de las puertas. Ello le puede provocar daños personales. Si al abrir las puertas durante la fase de secado el armario no se detiene, llame al servicio técnico. No use el armario si al abrir las puertas el programa de secado continúa activo.
13. Para obtener el mejor resultado de secado, siga los consejos de lavado y secado de las prendas.
14. Nunca utilice el armario si falta un panel o si un panel está dañado.
15. Nunca utilice el armario si algún componente está dañado o si la parte interna está dañada.
16. Nunca intente manipular o puentear ninguna función de seguridad.
17. Si el armario no se ha montado conforme con las instrucciones del fabricante, existe el riesgo que provoque daños personales o materiales.

Manual de usuario

Llene el armario

Para un secado óptimo, seque siempre trajes del mismo tipo de material. Nunca llene el armario con más de 8 kg de ropa (peso en seco).

Cierre las puertas.

El armario no se pondrá en funcionamiento hasta que la puerta esté completamente cerrada.

Teclado

1. Pantalla
2. Selección del programa*
3. Incremento de tiempo
4. Marcha/paro

* Avance rápido del programa durante el secado.

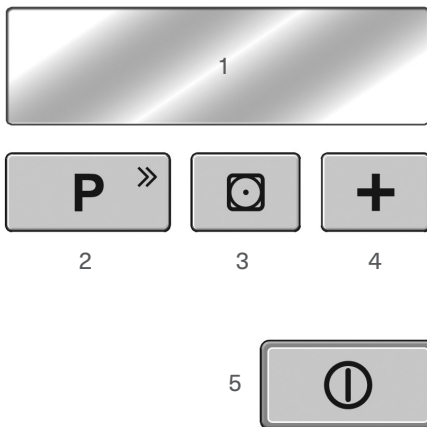

Selección del programa

Cambie el programa pulsando la tecla de selección de programa (botón 2). El símbolo del programa seleccionado está resaltado y el nombre del programa aparece en la pantalla.

Inicio del programa

Pulse el botón marcha/paro (botón 4) para poner en marcha el armario secador.

Interrupción del programa

Para pausar un programa de funcionamiento, abra las puertas. El armario seguirá funcionando durante un minuto antes de detenerse. Cierre las puertas y pulse el botón de marcha para reanudar el secado.

Cancelación del programa

Para cancelar un programa pulse el botón marcha/paro.

Limpieza del filtro de borra

Compruebe el filtro de borra después de cada uso. Límpielo si es necesario. El filtro es extraíble para una mejor manipulación.

Modo de espera

Si transcurridos 4 minutos no se ha pulsado ningún botón, ni se han abierto las puertas, la pantalla se apaga. Así mismo, si las puertas se dejan abiertas, se apaga la luz interior del armario.

Programas automáticos

El armario secador está equipado con la función HTS – Humidity Tracking System (Sistema de seguimiento de la humedad). Esta función se activa cuando se utiliza el modo de programa automático. El tiempo de secado se ajusta según los artículos introducidos en el armario

Selección del programa automático

El armario de secado dispone de cuatro programas automáticos:



SECO PLANCHA

Para prendas que necesitan planchado.



LIGERAMENTE SECO

Para prendas que no necesitan planchado o solo un ligero planchado.



SECO ARMARIO

Para prendas que no necesitan planchado.



EXTRA SECO

Para tejidos especialmente gruesos.

Selección manual del tiempo de secado



SECADO TEMPORIZADO

El armario dispone de un programa de secado temporizado para los usuarios que prefieren ajustar el tiempo manualmente.

Ajuste del tiempo de secado

El tiempo de secado predeterminado del programa de secado temporizado es de 0:15h. Aumente el tiempo de secado con el botón "más". El tiempo de secado se puede aumentar a un máximo de 2:30 h.

Instalación del armario

Si el armario se entrega como un paquete plano, debe ensamblarse antes del paso 1. Las instrucciones de montaje se encuentran en la página 29.

Paso 1: Sitúe el armario en su ubicación

Deje espacio suficiente delante y a los lados del armario para permitir la apertura de las puertas.

Los pies del armario se pueden ajustar desde el interior con una llave Allen. Los pies deben reposar de manera estable sobre el suelo y el peso debe quedar distribuido uniformemente. Utilice un nivel para comprobar que el armario está nivelado horizontal y verticalmente.

NOTA: Le recomendamos que instale el armario sobre un suelo firme y nivelado.

Es necesario dejar un mínimo de 50 mm de espacio libre sobre el armario, para poder realizar las tareas de mantenimiento.

El local en el que se instale el armario deberá estar bien ventilado. Para un funcionamiento óptimo, recomendamos un local de 50 m³ mínimo.

Espacios estrechos

Si el armario debe ser transportado por espacios estrechos, recomendamos que retire primero las puertas. Con ello, facilitará la manipulación y reducirá el riesgo de daños a las puertas.

Paso 2: Fije el armario a la pared

Utilice los ángulos metálicos para fijar el armario a la pared. Los taladros de montaje están situados en la parte superior del armario. Los ángulos metálicos se pueden ajustar para adecuar la distancia a la pared.

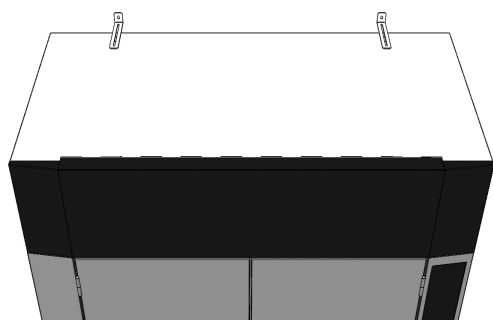

NOTA: Compruebe que el armario está nivelado y no puede volcar.

Paso 3: Conecte el tubo de condensados

El tubo de condensados podrá instalarse en un conducto vertical con sifón, insertado mediante un codo flexible a un sumidero o podrá introducirse a un desagüe de suelo.

Las dimensiones de la tubería son Ø 20/26 x 2000 mm.

IMPORTANTE: Asegúrese de instalar el tubo de evacuación de condensados procurando evitar tracciones de ningún tipo.

Paso 4: Conecte el armario secador al interruptor principal

Para evitar incendios o descargas eléctricas, DEBERÁ conectar el armario respetando los códigos de color de los cables. Las conexiones eléctricas deberán ser realizadas exclusivamente por un técnico electricista autorizado. El armario está preparado para una de las siguientes conexiones eléctricas según especificado:

IMPORTANTE: El armario de secado debe conectarse a la secuencia de fase correcta para poder ponerlo en marcha. El armario está equipado con un relé de protección de secuencia de fase. Se encenderá una luz verde en el relé cuando la secuencia sea correcta.

El armario de secado puede funcionar a 400V, 3~N, 50Hz.

ATENCIÓN

En todo momento es responsabilidad del comprador verificar que las conexiones eléctricas del armario son realizadas por un electricista autorizado.

Para evitar daños personales, el armario deberá conectarse permanentemente mediante un interruptor seccionador multipolar. Conecte siempre el armario a la toma de tierra.

Compruebe también que el cable de conexión cuenta con un buje de alivio de tensión. En caso contrario, existe el riesgo que el armario quede bajo tensión.

Mantenimiento

Instalación durante el invierno

Si la instalación del armario se realiza en un frío día de invierno (por debajo de los 0°C) y se ha dejado en el exterior, recomendamos que se deje unas horas a temperatura ambiente antes de ponerlo en marcha.

Cuidado del armario

Únicamente utilice un trapo húmedo con un detergente suave para limpiar el armario. Nunca use disolventes para limpiar la pantalla.

Limpieza anual

Recomendamos, una vez al año, limpiar minuciosamente la zona situada alrededor del ventilador, el condensador de la bomba de calor y el evaporador. Preste atención en no dañar las láminas de los componentes de la bomba de calor.

IMPORTANTE: Desconecte siempre el armario del suministro eléctrico antes de realizar ninguna intervención.

Optimice el rendimiento y la eficiencia de su armario

- Los conductos de ventilación deben ser lo más cortos posible.
- Si es posible, seque el mismo tipo de textiles a la vez.
- Limpie periódicamente el filtro de borra.
- Mantenga la bomba de calor libre de polvo.

Contenuto

Norme di sicurezza	26
Manuale utente	27
Programmi automatici	27
Selezionare manualmente il tempo di asciugatura	27
Installazione dell'armadio	28
Istruzioni di montaggio	29
Step 1: Posizionare l'armadio	28
Step 2: Fissare l'armadio alla parete	28
Step 3: Collegare il tubo della condensa	28
Step 4: Collegare l'armadio di asciugatura all'interruttore principale	28
Manutenzione	28
Installazione durante l'inverno	28
Pulizia annuale	28
Come mantenere l'armadio efficiente e a basso consumo	28
Specifiche	39
Dimensioni	39
Dati tecnici	40
Garanzia	41

Norme di sicurezza

In questo manuale troverete all'interno di riquadri di testo appositi avvisi con le diciture: "AVVERTENZA" e "ATTENZIONE". Tali riquadri contengono le misure di sicurezza da adottare e altre norme riguardanti l'utente, gli addetti all'assistenza o il personale autorizzato all'installazione.

ATTENZIONE

Indica una situazione pericolosa che, se non evitata, potrebbe causare gravi lesioni personali.

Troverete anche precauzioni contrassegnate come: **IMPORTANTE** e **NOTA**. Ad esse fanno seguito apposite indicazioni su cosa tenere conto e come procedere.

IMPORTANTE: indicazioni volte a informare il lettore su misure speciali da prendere onde evitare lesioni e danni durante l'uso dell'armadio.

NOTA: indicazioni su punti importanti di cui tenere conto ma che non possono causare lesioni personali o danni all'armadio.

AVVERTENZA

Per ridurre al minimo il rischio di incendi, scosse elettriche, lesioni personali o morte quando l'armadio è in uso, debbono seguirsi le seguenti precauzioni:

1. Prima di utilizzare l'armadio di asciugatura, leggere le istruzioni.
2. Seguire le istruzioni di installazione per una corretta messa a terra.
3. Non asciugare mai tessuti lavati, immersi o esposti a sostanze o liquidi infiammabili.
4. Non aggiungere mai sostanze esplosive o infiammabili nell'armadio.
5. L'armadio non è un giocattolo. Tenere lontano dalla portata dei bambini.
6. Non collegare mai l'armadio con una prolunga.
7. Usare l'armadio solo per l'uso per cui è stato progettato: asciugare indumenti.
8. Spegnerne sempre l'interruttore principale prima di eseguire qualsiasi intervento sull'armadio. Solo i tecnici autorizzati possono eseguire eventuali interventi di assistenza.
9. Seguire sempre il manuale di installazione. Le connessioni elettriche debbono essere realizzate da personale autorizzato.
10. Avere cura dell'armadio. Se viene esposto a eventuali atti di violenza, c'è il rischio che alcuni dispositivi di sicurezza smettano di funzionare. Se non si è sicuri dello stato dell'armadio, rivolgersi al servizio assistenza più vicino.
11. Se il cavo elettrico è danneggiato, deve essere immediatamente sostituito da una persona munita di autorizzazione elettrica.
12. Le porte debbono essere sempre chiuse quando l'armadio è in uso. Non cercare di manipolare la serratura delle porte. Potrebbe causare lesioni personali. Se durante la fase di asciugatura vengono aperte le porte e l'armadio non si ferma, chiamare il servizio di assistenza. L'armadio non deve essere utilizzato se il programma di asciugatura è attivo quando vengono aperte le porte!
13. Per ottenere i migliori risultati di asciugatura, seguire i consigli di lavaggio e asciugatura riportati sugli indumenti.
14. Non usare mai l'armadio se qualche pannello è rotto o rimosso.
15. Non usare mai l'armadio se alcune parti sono rotte o se l'interno è rotto.
16. Non cercare mai di manipolare o di annullare le funzioni di sicurezza.
17. Se l'armadio non viene montato attenendosi alle istruzioni del produttore, c'è il rischio che possa causare lesioni personali o danni al prodotto stesso.

Manuale utente

Inserire i capi nell'armadio

Per ottenere i migliori risultati di asciugatura: cercare di asciugare al contempo lo stesso tipo di tessuto
 . Non riempire mai l'armadio con più di 8 kg di indumenti (peso a secco).

Chiudere le porte

L'armadio non si avvia fino a quando la porta non è completamente chiusa.

Tastierino

1. Display
2. Selezione programma*
3. Incremento tempo
4. Start/stop

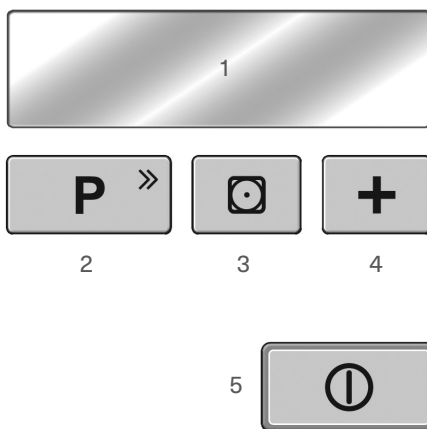

* Avanzamento veloce durante l'asciugatura.

Selezionare il programma

Cambiare programma premendo la selezione programma (pulsante 2). L'icona del programma scelto si illumina e il nome del programma viene mostrato sullo schermo.

Avviare il programma

Premere il pulsante di avvio/arresto (pulsante 4, Start/stop) per avviare l'armadio di asciugatura.

Mettere in pausa il programma

Per mettere in pausa un programma di lavoro, aprire le porte. L'armadio continuerà a funzionare per ancora un minuto prima di fermarsi. Per proseguire l'asciugatura, richiudere le porte e premere il pulsante Start.

Annullare il programma

Per annullare un programma di lavoro, premere il pulsante Start/stop.

Pulire il filtro per la lanugine

Dopo l'uso, controllare il filtro anti lanugine. Se necessario, provvedere a pulirlo. Per agevolarne la manipolazione e la pulizia, il filtro può essere rimosso.

Stand-by

Se non è stato premuto alcun pulsante o le porte non sono state aperte entro 4 minuti, il display si spegne. Anche la luce dentro l'armadio si spegne se le porte si lasciano aperte.

Programmi automatici

L'armadio di asciugatura è dotato della funzione HTS – Humidity Tracking System. Questa funzione si attiva nella modalità di programmazione automatica. Il tempo di asciugatura si adatta ai capi presenti nell'armadio.

Come scegliere la modalità di programmazione automatica
 L'armadio di asciugatura ha quattro programmi automatici:



PRONTO STIRO

Per capi da stirare.



LEggerMENTE ASCIUTTO

Per capi che non verranno stirati o stirati solo leggermente.



ASCIUTTO ARMADIO

Per capi che non verranno stirati.



EXTRA ASCIUTTO

Per tessuti particolarmente spessi.

Selezionare manualmente il tempo di asciugatura



ASCIUGATURA A TEMPO

L'armadio ha un programma di asciugatura temporizzato per l'utente che preferisce impostare il tempo manualmente.

Impostare il tempo

Quando si accede al programma di asciugatura Temporizzato, il tempo di asciugatura predefinito è di 0:15h. Incrementare il tempo di asciugatura mediante il pulsante Più (+). Il tempo di asciugatura può essere aumentato fino a un massimo di 2:30h.

Installazione dell'armadio

Se l'armadio viene consegnato in kit, deve essere assemblato prima del passaggio 1. Le istruzioni di montaggio si trovano a pagina 29.

Step 1: Posizionare l'armadio

Posizionare l'armadio in modo tale che davanti ad esso e sui lati vi sia spazio sufficiente per poter aprire le porte.

I piedi dell'armadio possono essere regolati dall'interno con l'aiuto di una chiave esagonale. I piedi debbono rimanere liberi sul pavimento e avere una distribuzione uniforme del peso. Usare un livellatore e controllare che l'armadio sia livellato, sia orizzontalmente che verticalmente.

NOTA: si consiglia di installare l'armadio su un pavimento stabile e ben livellato.

Si prega di osservare che ci devono essere almeno 50 mm di spazio libero sopra l'armadio, per consentire di eseguire comodamente eventuali interventi di assistenza.

La stanza in cui è installato l'armadio deve essere ben ventilata. Si consiglia un volume di stanza di almeno 50 m³ per una funzionalità ottimale.

Spazi ristretti

Se l'armadio deve essere trasportato attraverso spazi ristretti, si consiglia di rimuovere prima le porte. Così sarà più maneggevole e si eviterà di danneggiare le porte stesse.

Step 2: Fissare l'armadio alla parete

Usare le staffe angolari per fissare l'armadio alla parete. I fori di montaggio si trovano nella parte superiore dell'armadio. Le staffe angolari possono regolarsi per adattarsi alla distanza dalla parete.

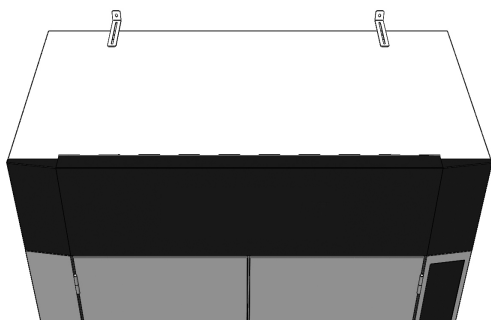

NOTA: controllare che l'armadio sia livellato e non possa essere inclinato.

Step 3: Collegare il tubo di condensa

Il tubo di scarico della condensa può essere installato in un tubo di livello con sifone, convogliato attraverso un raccordo a gomito in un lavandino o introdotto in uno scarico a pavimento. Le dimensioni del tubo sono: \varnothing 20/26 x 2000 mm.

IMPORTANTE: accertarsi che il tubo di scarico della condensa sia adeguatamente installato e senza alcuna trazione.

Step 4: Collegare l'armadio di asciugatura all'interruttore principale

Per evitare che si verifichino incendi o scosse elettriche, l'armadio DEVE essere collegato in base ai codici di colore riportati sui cavi. solo un elettricista autorizzato può installare il collegamento elettrico. L'armadio è predisposto per uno dei seguenti collegamenti elettrici, a seconda delle specifiche:

IMPORTANTE: per poter avviarlo, l'armadio di asciugatura deve essere collegato nella corretta sequenza di fase. L'armadio è dotato di un relè di protezione sequenza fasi. Quando la sequenza è corretta, sul relè si accenderà una luce verde.

L'armadio di asciugatura è predisposto per 400V, 3~N, 50Hz.

AVVERTENZA

Spetta sempre al compratore verificare che un elettricista autorizzato effettui i collegamenti elettrici dell'armadio.

Per evitare lesioni personali, l'armadio deve essere collegato in modo permanente tramite un interruttore generale che agisce su tutti i poli (all-pole). Mettere sempre a terra l'armadio.

Verificare inoltre che il cavo di collegamento sia dotato di una boccola pressacavo. In caso contrario, c'è il rischio che l'armadio rimanga sotto tensione.

Manutenzione

Installazione durante l'inverno

Se l'armadio viene installato in una fredda giornata invernale (sotto i 0°C) ed è stato lasciato all'esterno, si consiglia di lasciarlo riposare per un paio d'ore a temperatura ambiente prima di avviarlo.

Come eseguire un'accurata manutenzione dell'armadio

Utilizzare solo un panno umido con un detergente delicato per la pulizia dell'armadio.

Non usare mai solventi per pulire il display.

Pulizia annuale

Si consiglia di pulire accuratamente l'area attorno alla ventola, il condensatore della pompa di calore e l'evaporatore una volta l'anno. Fare attenzione a non danneggiare le lamelle sui componenti della pompa di calore.

IMPORTANTE: spegnere sempre la corrente prima di eseguire qualsiasi intervento di manutenzione nell'armadio.

- Come mantenere l'armadio efficiente e a basso consumo
- I canali di ventilazione debbono essere i più corti possibile.
- Se possibile, asciugare al contempo capi dello stesso tipo di tessuto.
- Pulire regolarmente il filtro anti lanugine.
- Tenere l'unità della pompa di calore libera dalla polvere.

Assembly Instructions/Monteringsanvisning/ Montageanleitung / Instrucciones de montaje/Istruzioni di montaggio

EN Tools

You need the following tools to easily install the drying cabinet.

- Cordless screwdriver
- Wrench
- Hex key 3 and 5 mm
- Level
- Torx screwdriver bit no. 25

ES Herramientas

Herramientas necesarias para la instalación del armario secador:

- Destornillador inalámbrico
- Llave inglesa
- Llave Allen de 3 y 5 mm
- Nivel
- Destornillador Torx, punta nº 25

SV Verktyg

För enkel installation behöver du följande verktyg:

- Elektrisk skruvdragare
- Skiftnyckel
- Insexnyckel 3 och 5 mm
- Vattenpass
- Stjärnskruvbits
- Torxbit nr. 25

IT Attrezzi

Occorrono i seguenti attrezzi per installare facilmente l'armadio di asciugatura:

- Cacciavite a batteria
- Chiave inglese
- Chiave esagonale da 3 e 5 mm
- Livello
- Cacciavite Torx con punta da 25

DE Handwerkzeuge

Zur Montage des Trockenschrankes sind folgende Werkzeuge erforderlich:

- Kabelloser Schraubendreher
- Schraubenschlüssel
- Inbusschlüssel 3 und 5 mm
- Wasserwaage
- Torx-Schraubendreher-Einsatz (Bit) T25

FR Outils

Vous devez disposer des outils suivants pour installer l'armoire séchante en toute facilité :

- Visseuse sans fil
- Clé
- Clé hexagonale 3 et 5 mm
- Niveau
- Tournevis pour embout Torx n° 25

A

1-15:

(EN) Only for kit delivery, otherwise go to 16
(SV) Endast vid byggsats, annars gå till 16
(DE) Nur bei Bausatz, sonst zu 16
(FR) Uniquement en kit, sinon allez à 16
(ES) Solo para kit, si no vaya a 16
(IT) Solo per kit, altrimenti vai a 16

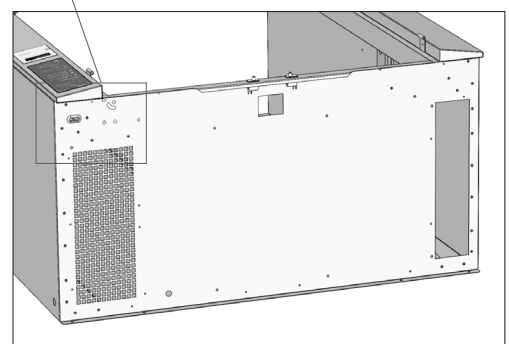
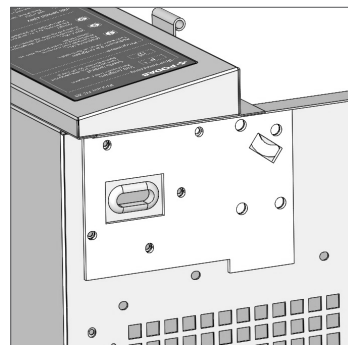
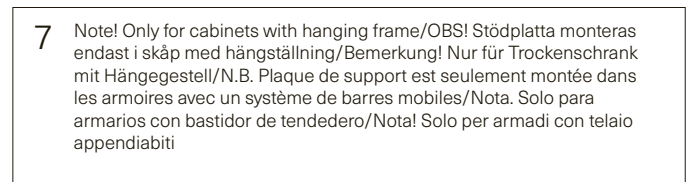
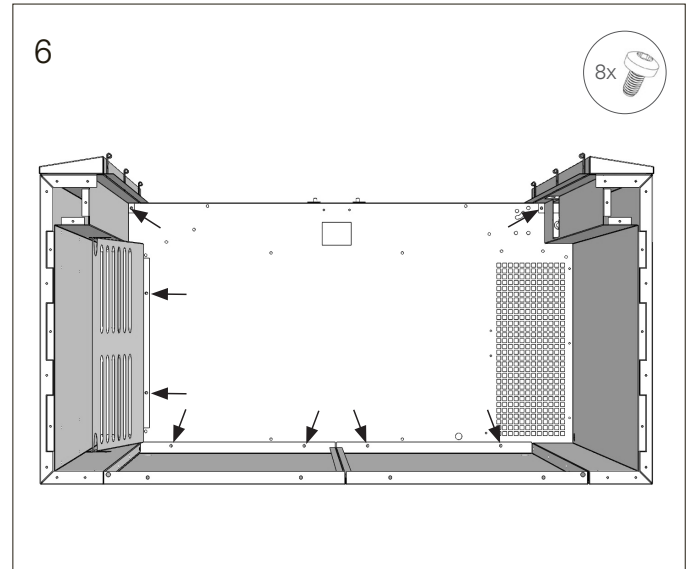
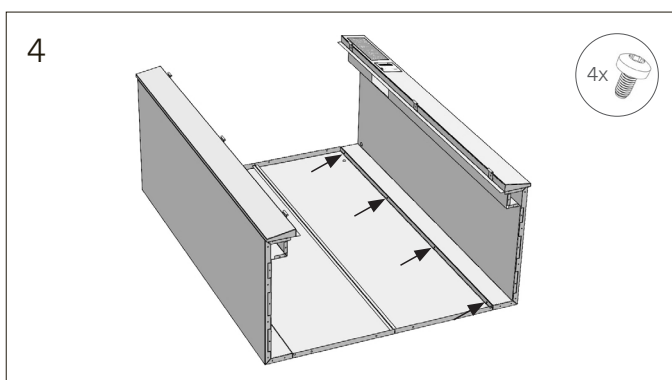
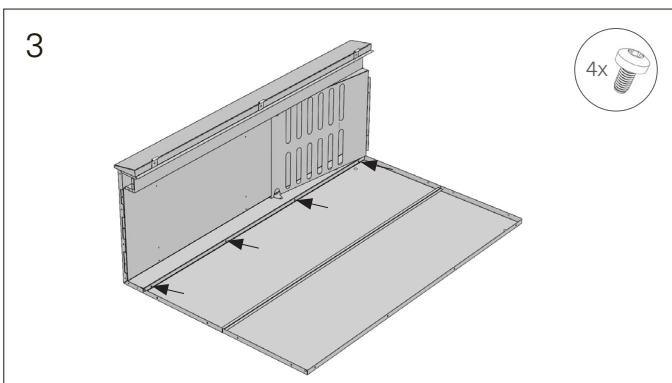
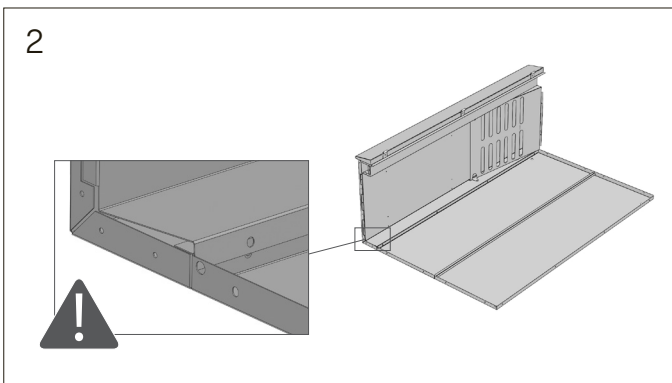
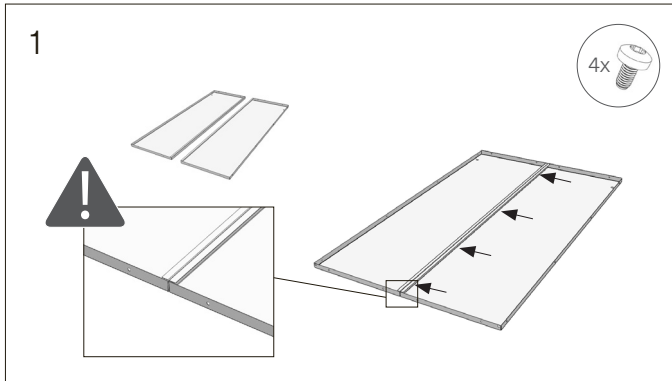
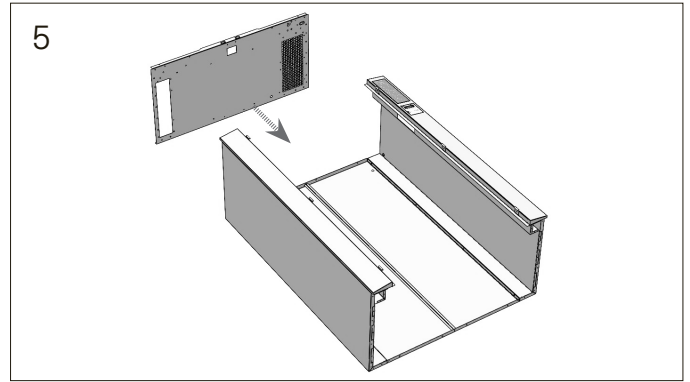

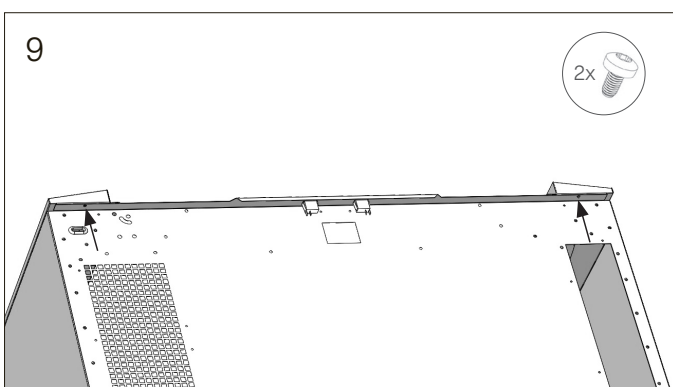
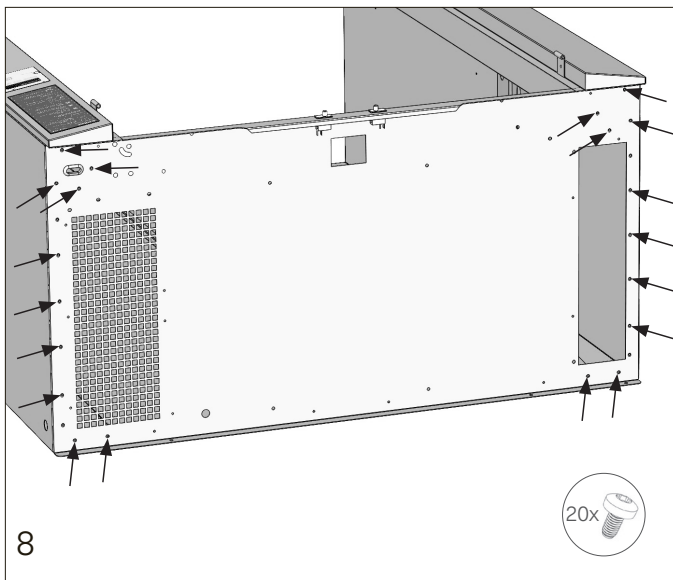

10 (EN) Note! Applies only to cabinets with hanging frame (SV) OBS! Gäller endast skåp med hängställning (DE) Bemerkung! Nur für Trocken-schrank mit Hängegestell (FR) N.B. Uniquement pour les armoires avec un système de barres mobiles (ES) i Nota. Solo para armarios con bastidor de tendedero (IT) Nota! Solo per armadi con telaio appendiabiti

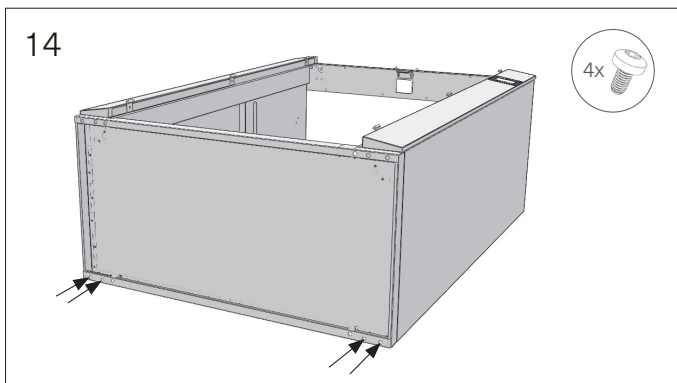
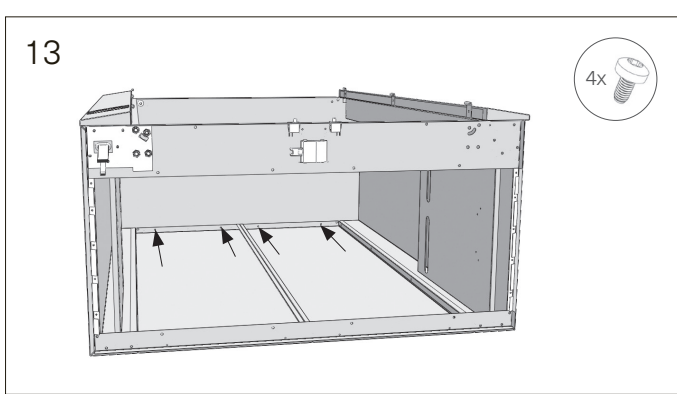
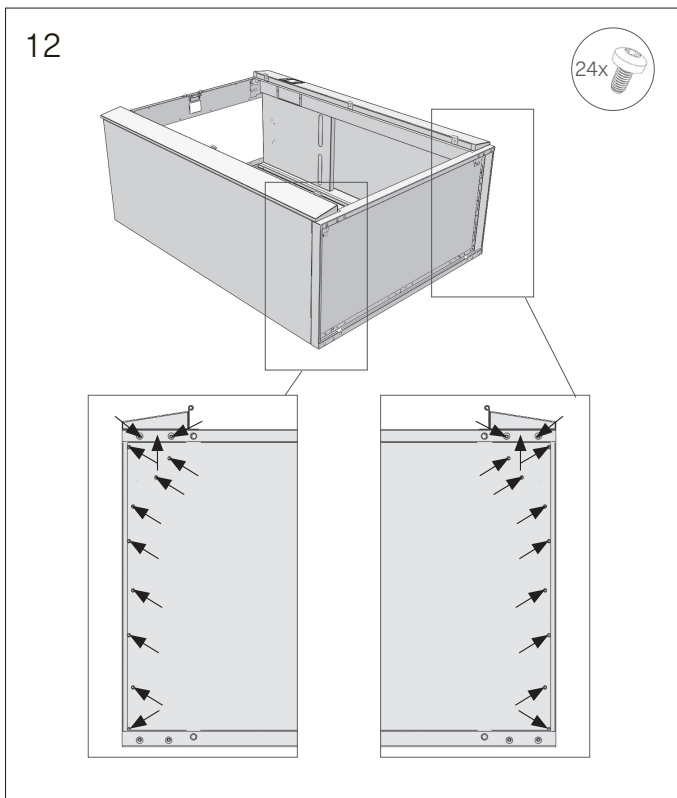
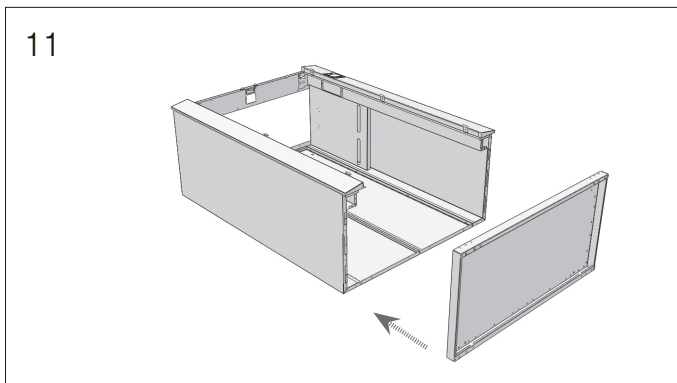
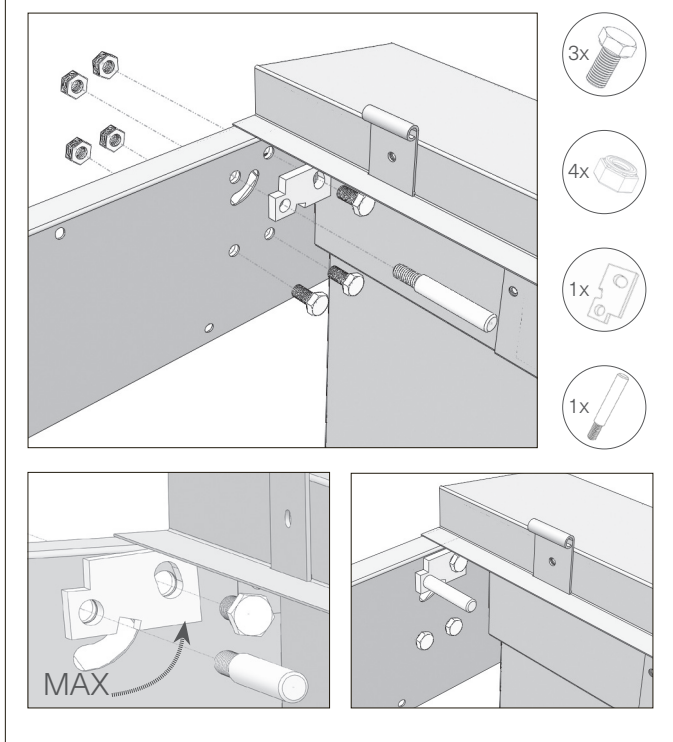

15

(EN) Note! Applies only to cabinets with hanging frame (SV) OBS! Gäller endast skåp med hängställning (DE) Bemerkung! Nur für Trockenschrank mit Hängegestell (FR) N.B. Uniquement pour les armoires avec un système de barres mobiles. (ES) ¡Nota. Solo para armarios con bastidor de tendadero (IT) Nota! Solo per armadi con telaio appendiabiti

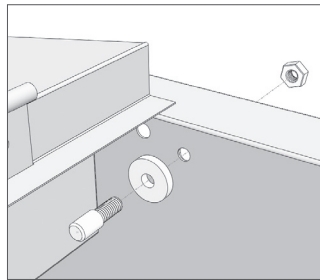
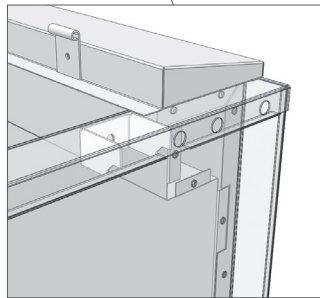
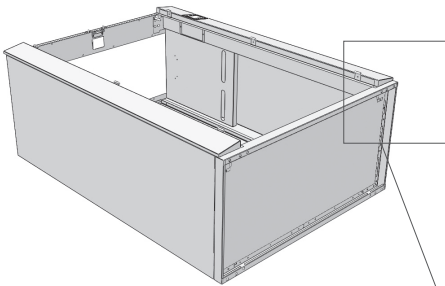

B

16-42:

(EN) For drying cabinets that are pre-assembled (SV) För torkskåp som är färdigmonterade (DE) Für Trockenschränke, die vormontiert sind (FR) Pour les armoires de séchage qui sont préassemblées (ES) Para los armarios de secado que están premontados (IT) Per gli armadi di asciugatura che sono preassemblati

16

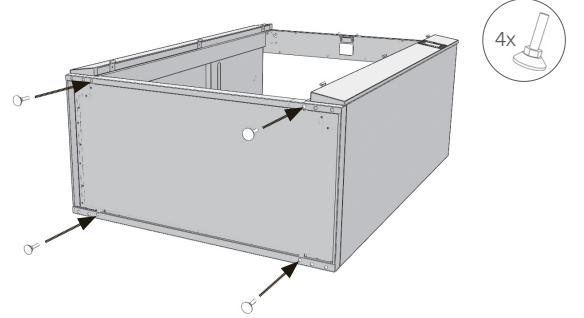

17

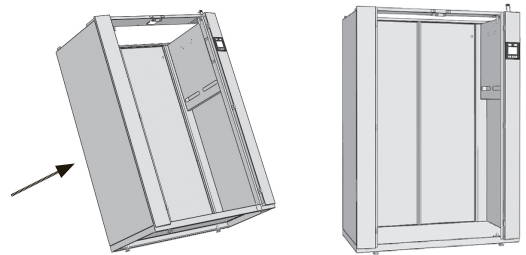

18

(EN) Do not tilt the unit more than 45°, if it has been tilted, keep it level for 45 min before start-up. (SV) Luta inte enheten mer än 45°. Om den lutats måste den stå plant i 45 min före start. (DE) Gerät nicht mehr als 45° neigen, wurde es geneigt, muss es 45 Min. waagrecht stehen vor dem Start. (FR) Ne pas incliner l'unité de plus de 45°, si elle a été inclinée, la laisser à niveau 45 min avant démarrage. (SP) No incline la unidad más de 45°, si se ha inclinado, manténgala nivelada 45 min antes de arrancar. (IT) Non inclinare l'unità oltre 45°, se è stata inclinata, lasciarla in piano per 45 min prima dell'avvio.

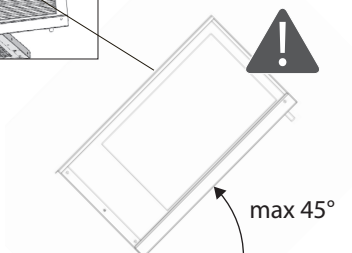
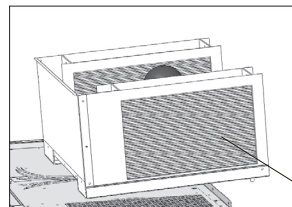

19

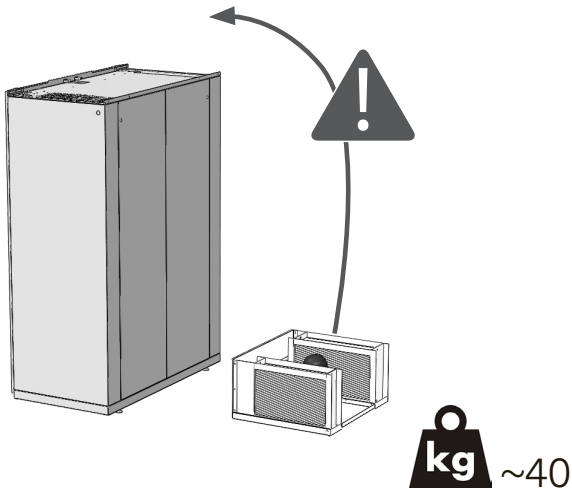

20

(EN) Make sure cables are out of the way (SV) Se till att
kablarna är ur vägen (DE) Achten Sie darauf, dass die Kabel
aus dem Weg sind (FR) Assurez-vous que les câbles ne
gênent pas (SP) Asegúrese de que los cables no estorben
(IT) Assicurarsi che attorno non vi sia nessun cavo

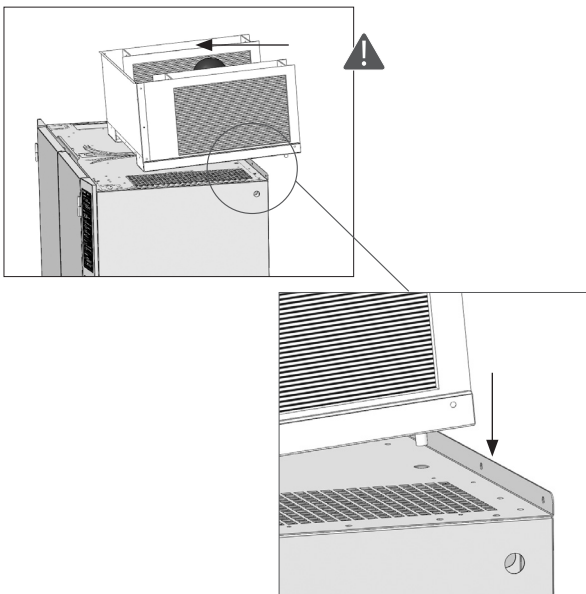

21

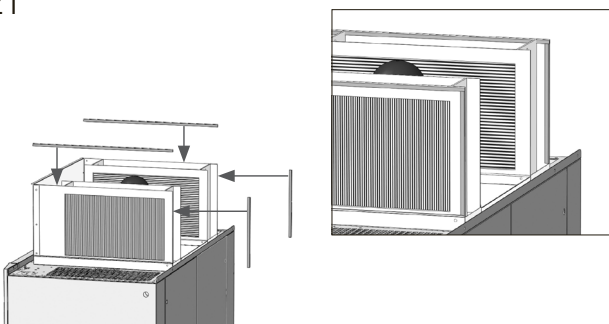

22

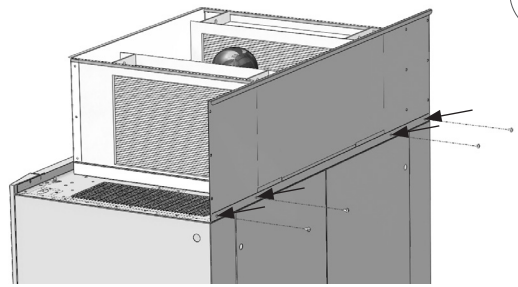

23

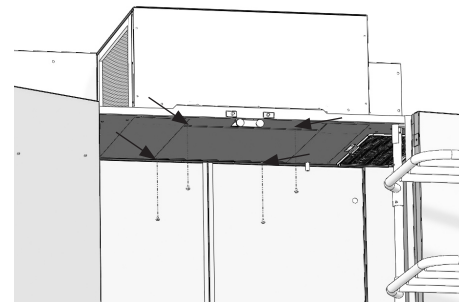
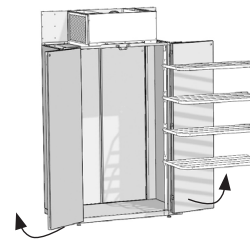

24

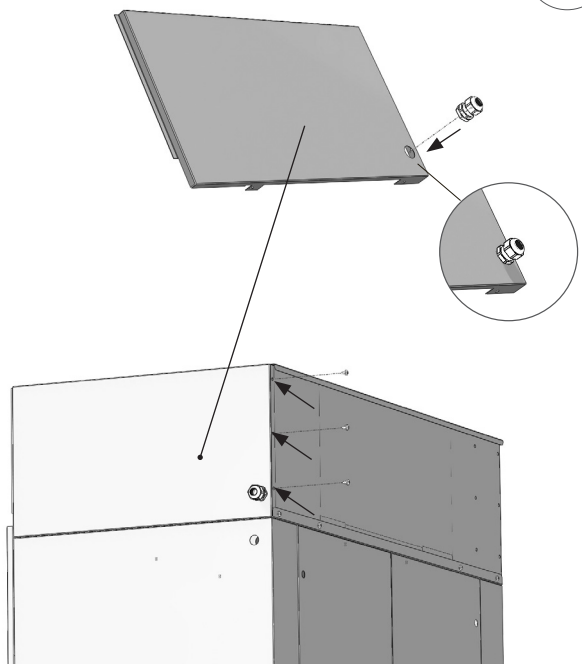

25

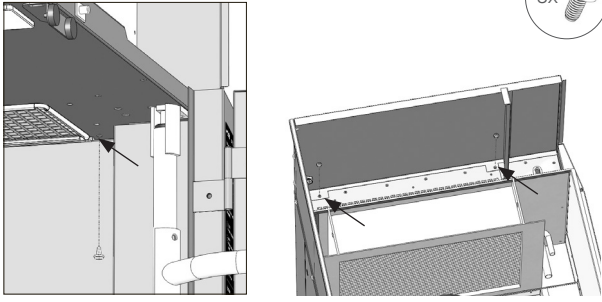

29

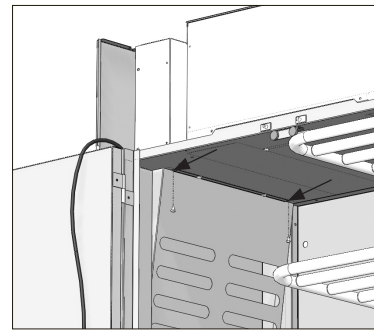

26

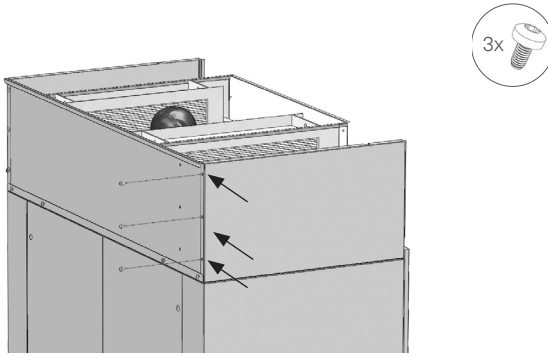

30

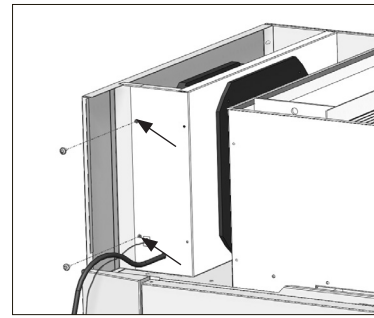

27

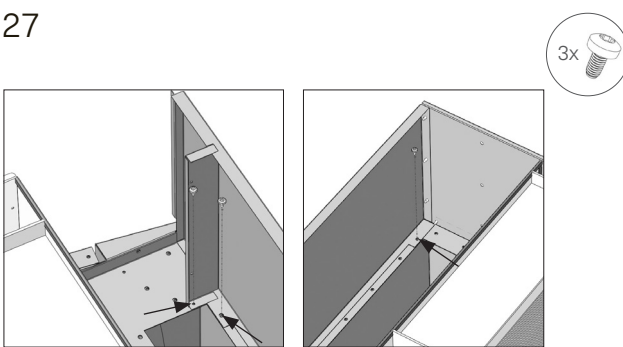

31

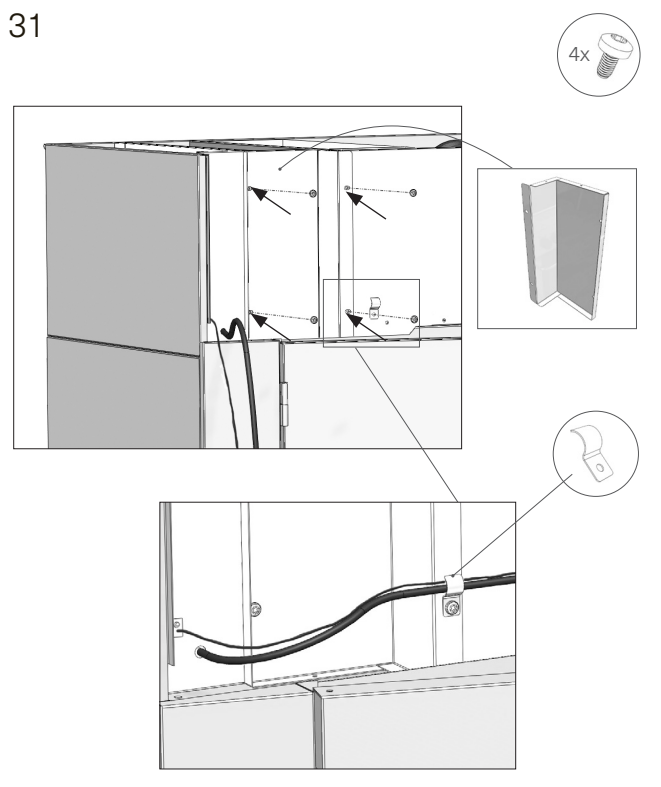

28

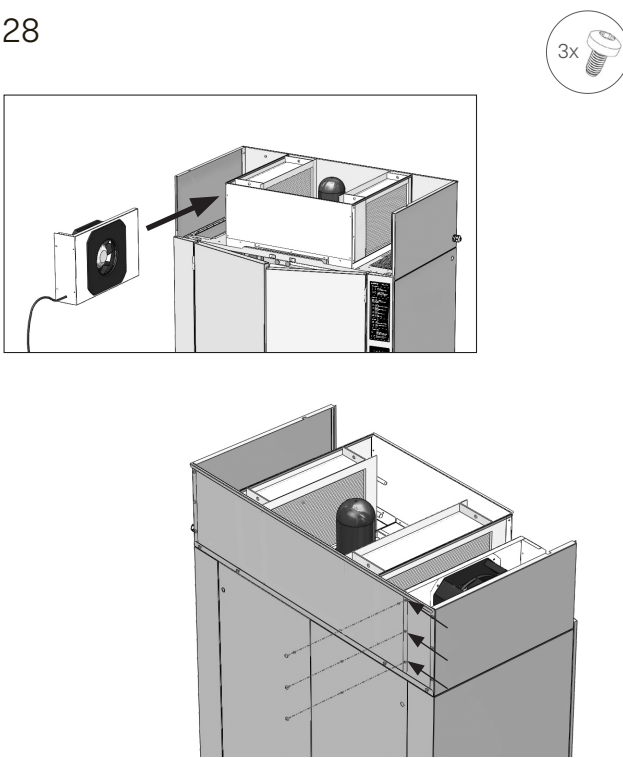

32

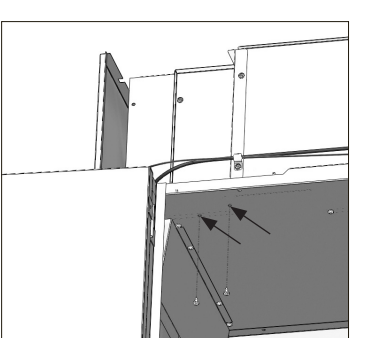

33

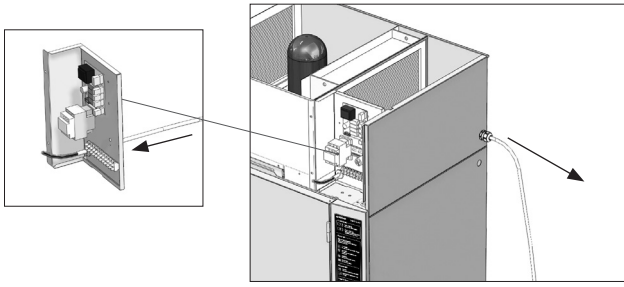

37

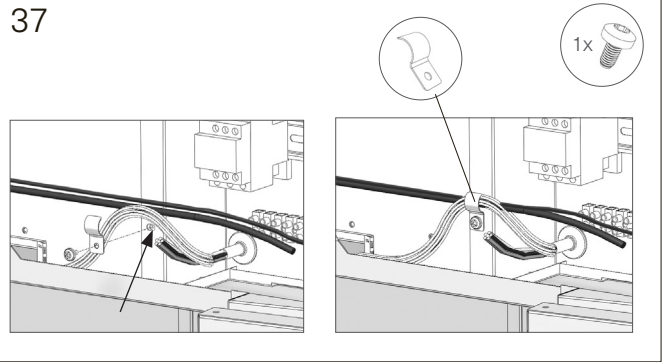

34

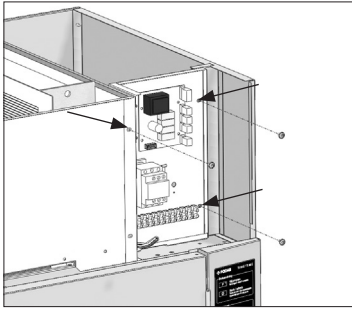

3x

38

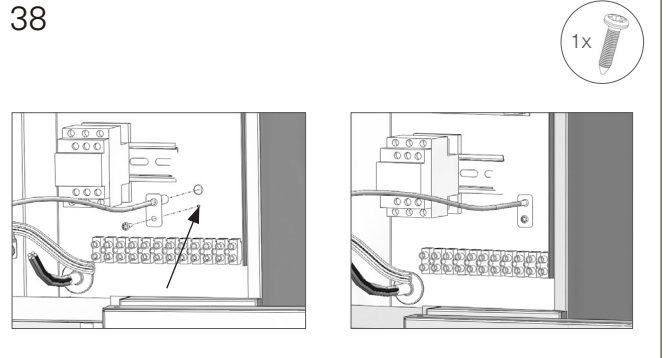

1x

35

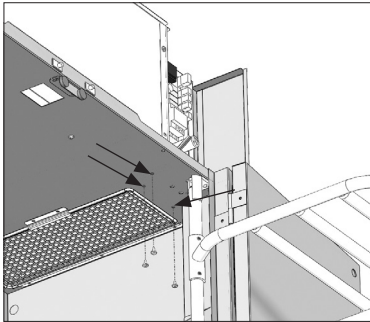

3x

39

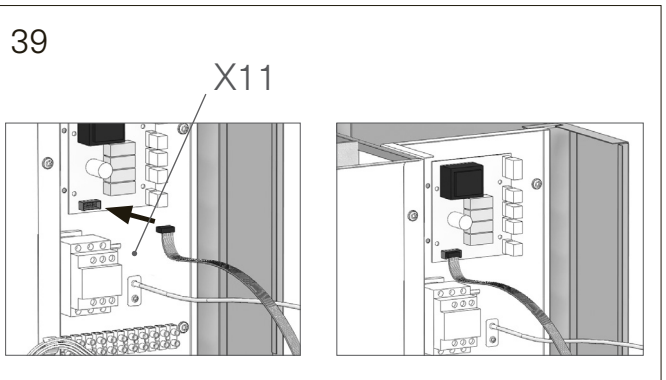

X11

36

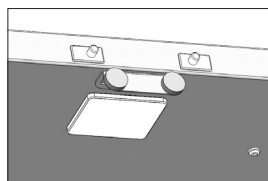
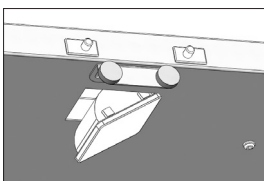
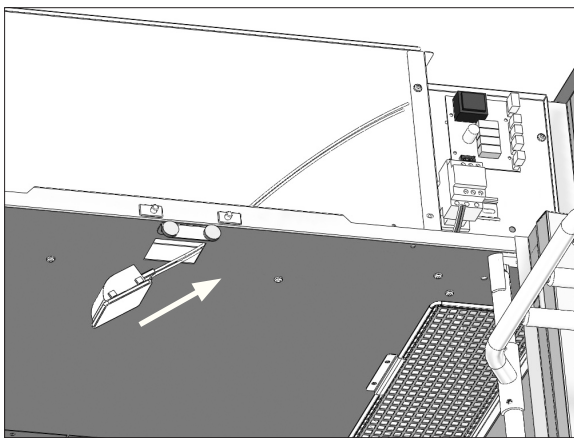

40

Relay Board -> Program Board Cable/Reläkort -> Programkort
Kabel /Relaisplatine -> Programplatinenkabel/Carte Relais
-> Câble de Carte Programme/Placa de Relés -> Cable de
Placa de Programa/Scheda Relè -> Cavo della Scheda di
Programma

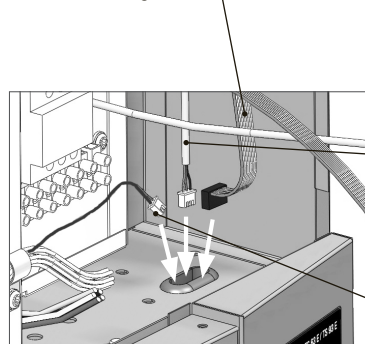

Humidity sensor cable/Fuk-tighetssensorkabel/Feuch-tigkeitssensorkabel/Câble du capteur d'humidité/Cable del sensor de humedad/Cavo del sensore di umidità

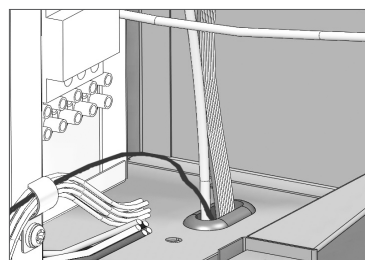

Temperature Sensor Cable/Temperatur-sensorkabel/Temperatur-sensorkabel/Câble du Capteur de Température/Cable del Sensor de Temperatura/Cavo del Sensore di Temperatura

41 (EN) Connect cables to program board (SV) Anslut kablarna till programkortet (DE) Kabel mit der Programmplatine verbinden (FR) Connecter les câbles à la carte programme (ES) Conectar los cables a la placa de programa (IT) Collegare i cavi alla scheda di programma

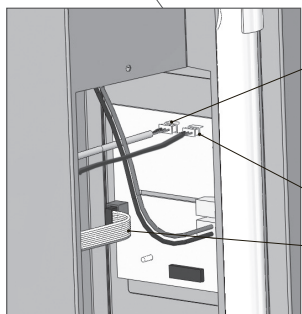
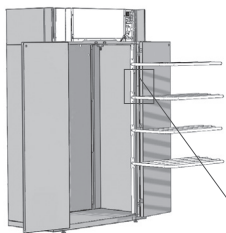

HUMIDITY/
FUKTIGHET/
FEUCHTIGKEIT/
HUMIDITÉ/
HUMEDAD/
UMIDITÀ

NTC1

X11

42

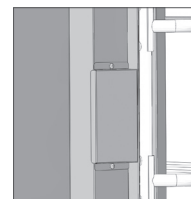
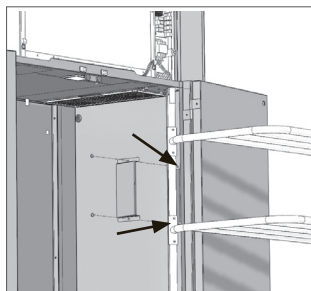

43

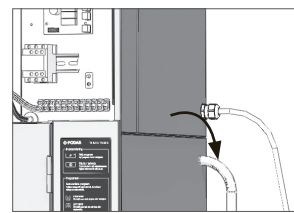
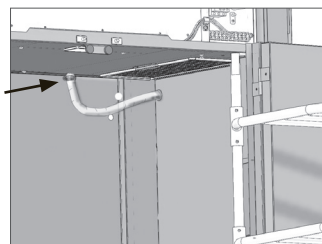

44 (EN) Connect cables in numerical order (SE) Anslut kablarna i nummerordning (DE) Schließen Sie die Kabel in numerischer Reihenfolge an (FR) Connectez les câbles dans l'ordre numérique (ES) Conecte los cables en orden numérico (IT) Collega i cavi in ordine numerico

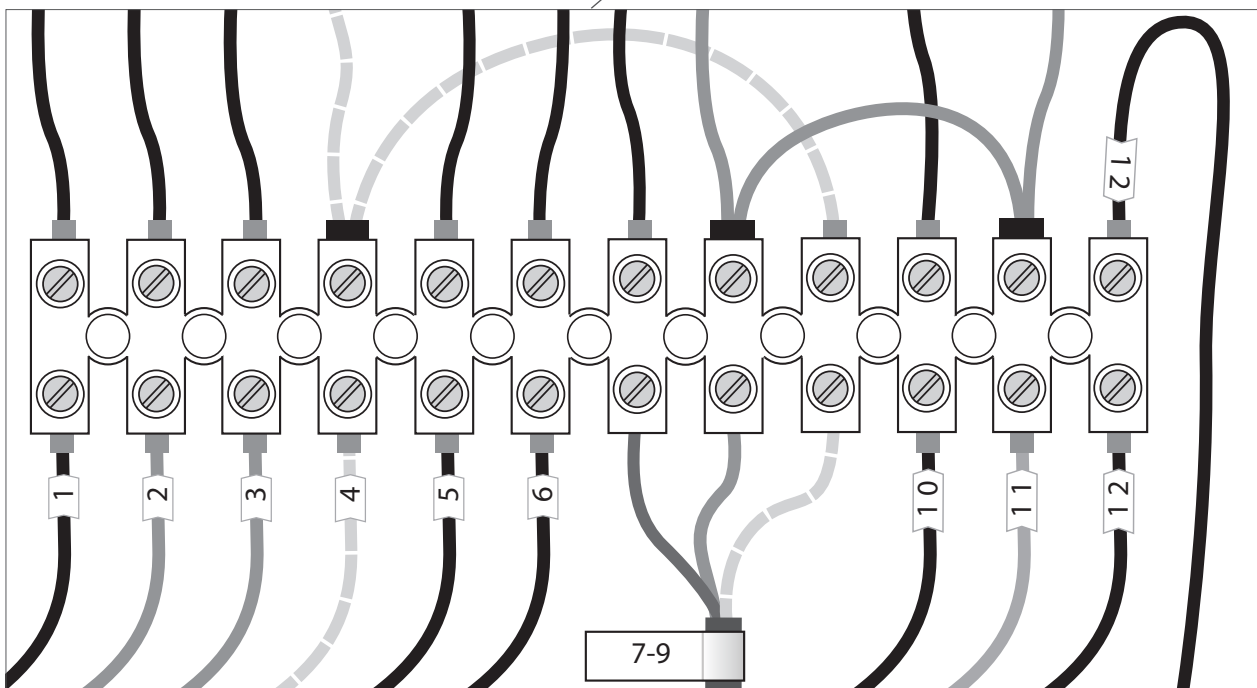
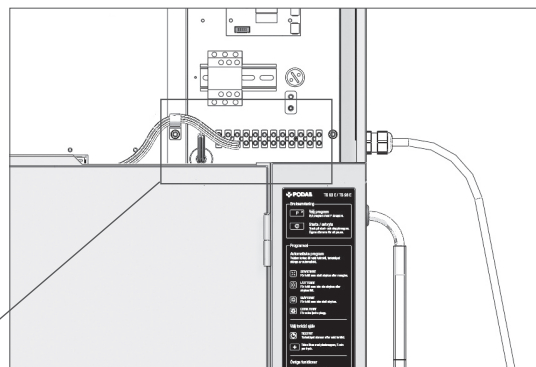

45



Make sure cables are out of the way/Se till att kablarna är ur vägen/Achten Sie darauf, dass die Kabel aus dem Weg sind/Assurez-vous que les câbles ne gênent pas/Asegúrese de que los cables no estorben/Assicurarsi che attorno non vi sia nessun cavo

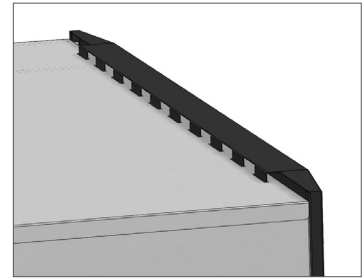
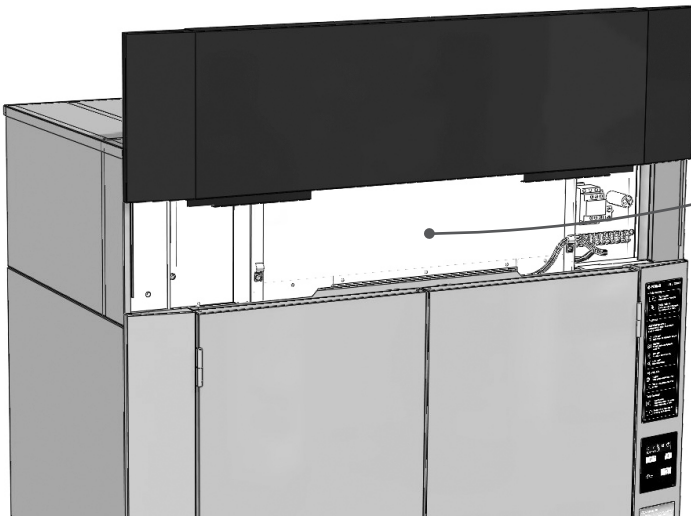

46

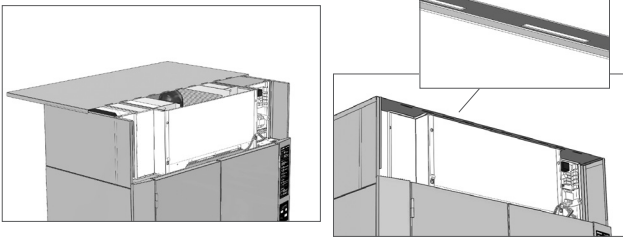

47

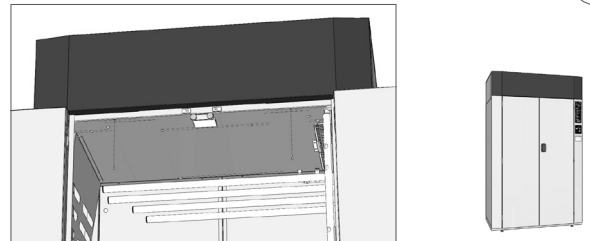

48

(EN) Note! Only for cabinets with single rack bar
(SV) OBS! Gäller endast skåp med enkel hängstång (DE) Bemerkung! Nur für Trockenschrank mit einzelner Hängestange (FR) N.B. Uniquement pour les armoires avec une barre fixe (ES) Nota. Solo para armarios con una única barra (IT) Nota! Solo per armadi con barra appendiabiti singola

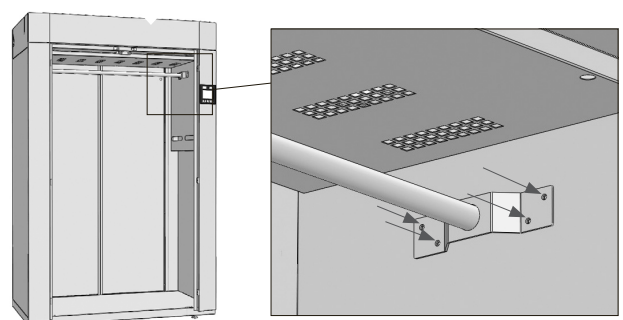
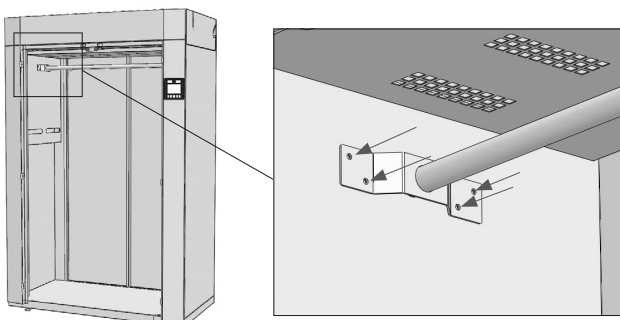
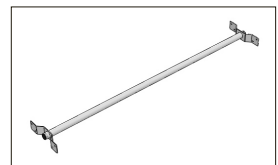
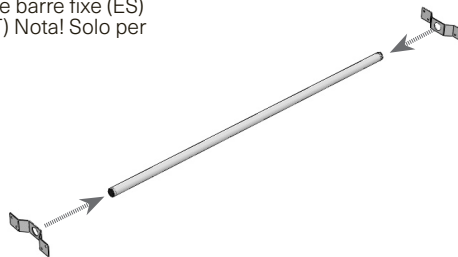

49 (EN) Note! Applies only to cabinets with hanging frame
 (SV) OBS! Gäller endast skåp med hängställning
 (DE) Bemerkung! Nur für Trockenschrank mit Hängegestell
 (FR) Branchez les câbles (ES) Nota. Solo para armarios con bastidor de tendadero (IT) Nota! Solo per armadi con telaio appendibili

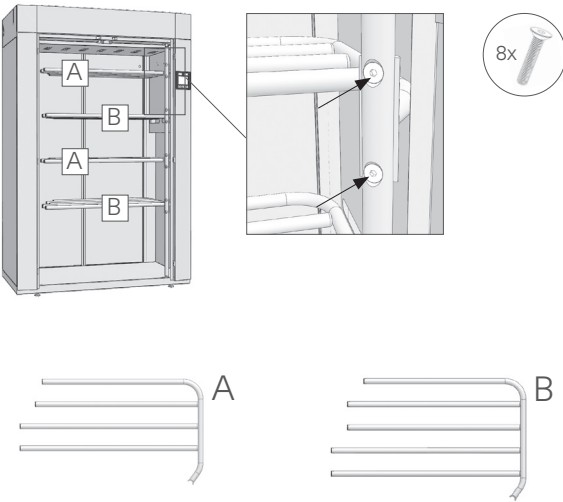
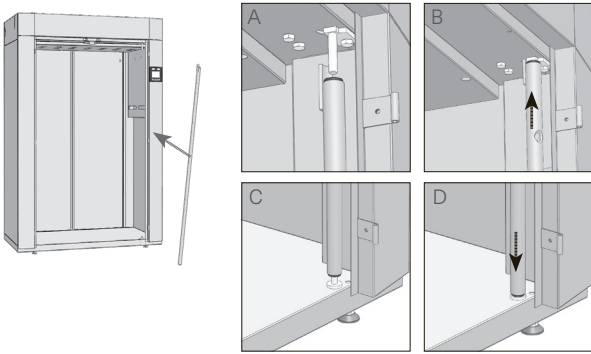

41 (EN) Note! If shelves rails are not already pre-installed
 (SV) OBS! Endast om hyllskenor inte är förmonterade
 (DE) Bemerkung! Die Schienen der Regale sind nicht bereits vormontiert (FR) Les rails des étagères ne sont pas préinstallés (ES) ¡Nota! Si los rieles de los estantes no están preinstalados (IT) Nota! Se le guide delle mensole non sono già preinstallate

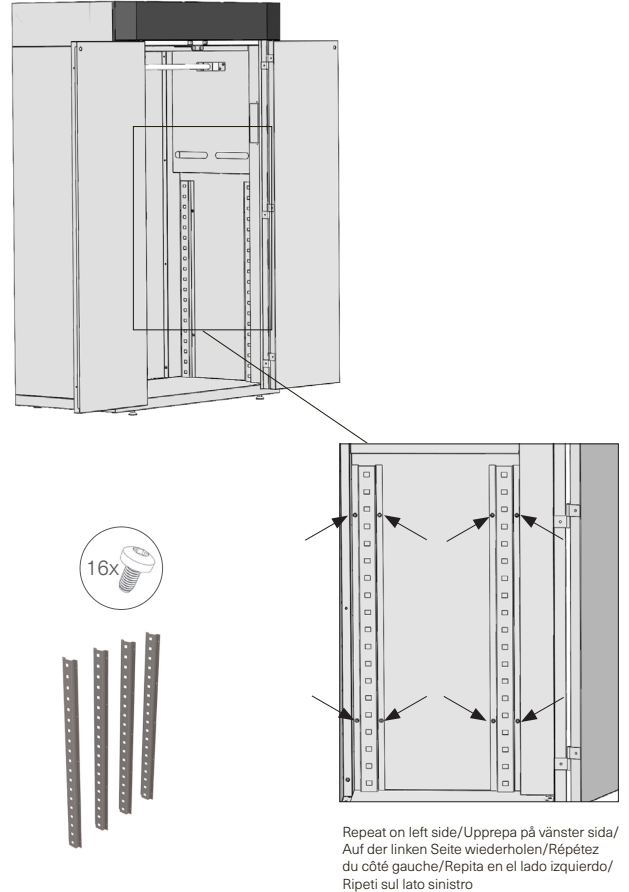

50

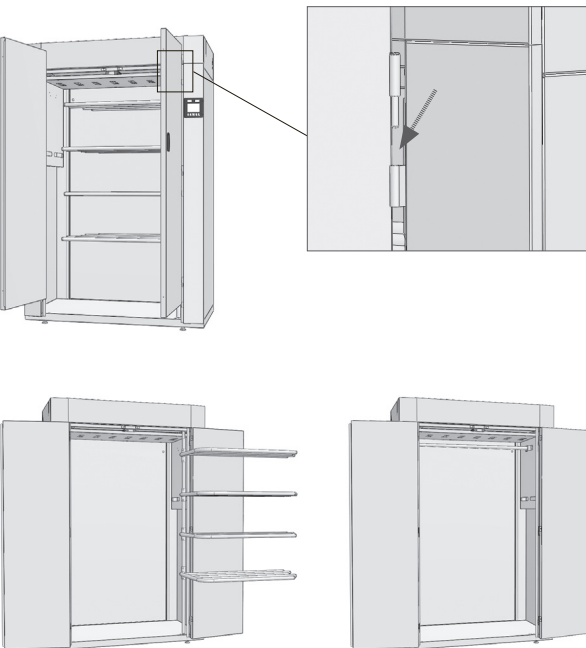

42 (EN) Shelves with holders are sold separately (SV) Hyllor inklusive hållare köps separat (DE) Regale mit Halterungen werden separat verkauft (FR) Les étagères avec supports sont vendues séparément (ES) Los estantes con soportes se venden por separado (IT) Nota! Mensole con supporti vendute separatamente

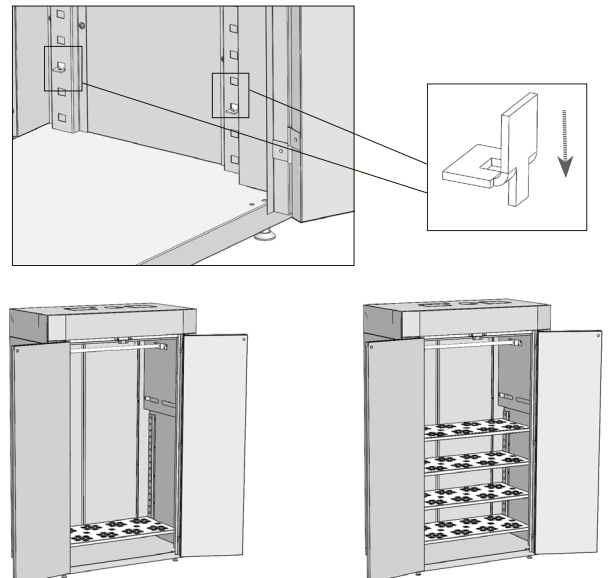

Specification/Specifikation/Spesifikation/Spécification/
Especificación/Specificazione

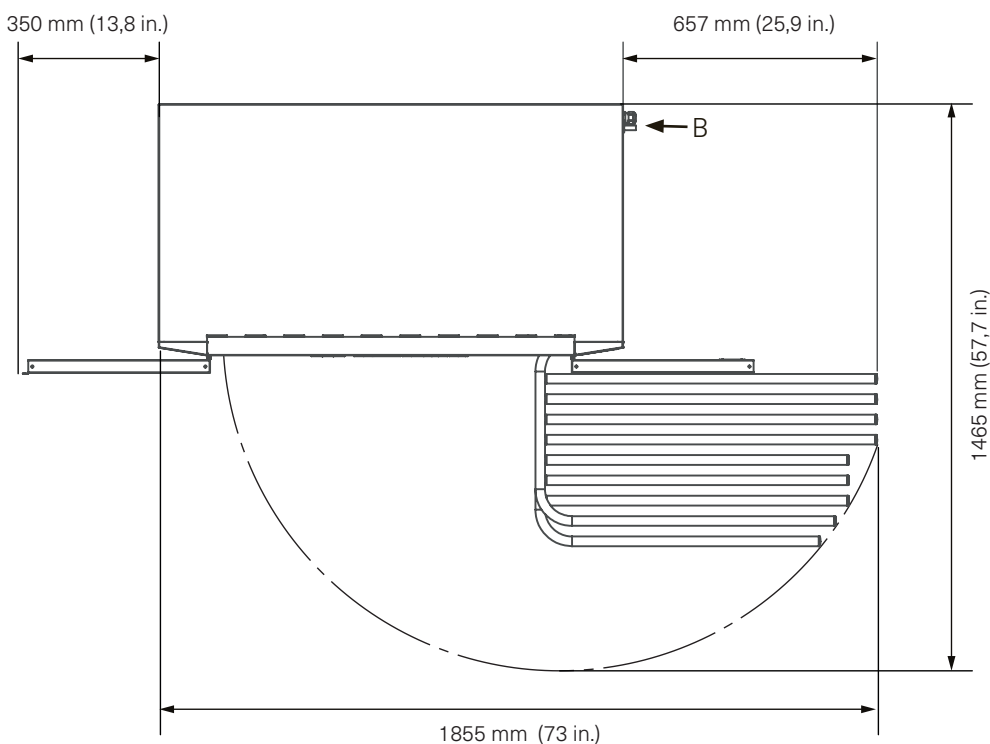
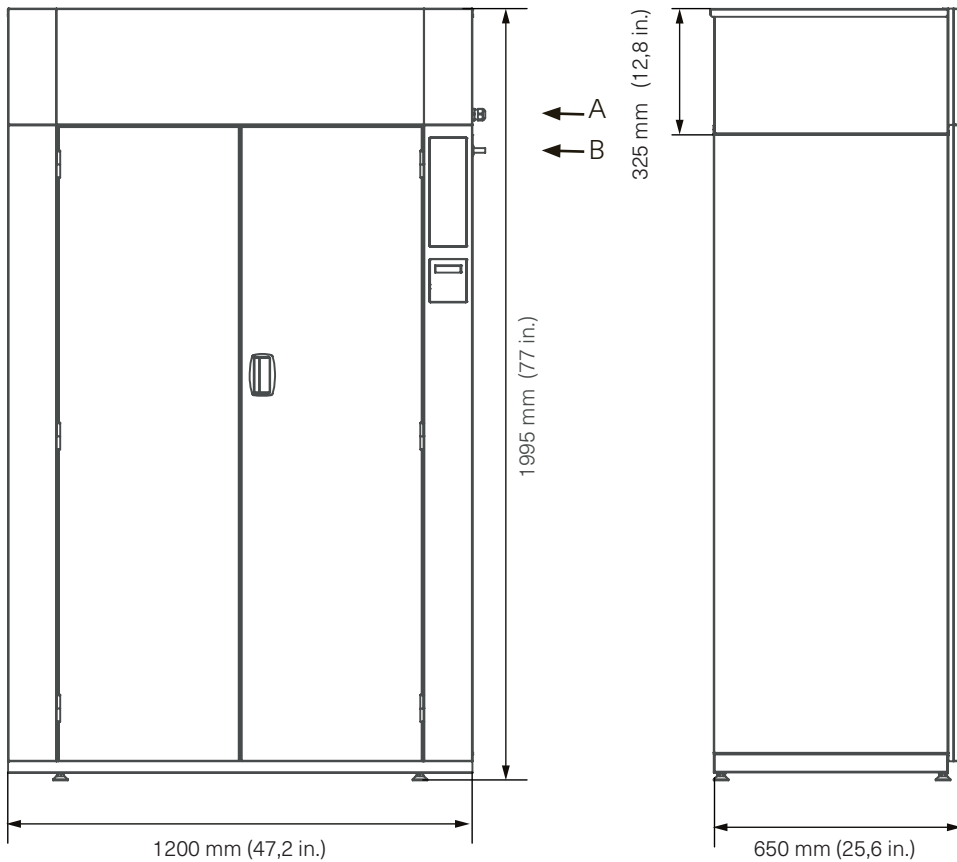

A = Electrical connection/Elanslutning/Elektroanschluss/Connexion électrique/Conexión eléctrica/Connessione Elettrica

B = Hole for condensate pipe/
Hål för kondensslang/Konden-
satschlauch/Trou pour conduite
condensat/Orificio para el tubo de
condensados/Foro per il tubo di
condensa

EN Technical information

Loading capacity	kg (lb)	8 (17,6)
Drying capacity	g/min (oz/min)*	45 (1,59)
Hanging length	m (ft)	16 (52,5)
Drying time	min*	58-150
Condensate pipe	ø mm (in)	26 (1,02)
Refrigerant		R407C
Amount of refrigerant	g (oz)	1125 (39,7)
Electrical connection		3~N, 400 V, 50/60Hz
Total effect	kW	1,7
Energy consumption	kWh/kg (kWh/lb)*	1,7
Fuse	A	10

*Drying of 6 kg (13,2 lb) cotton (dry weight), washed and high-spinned to 43% residual moisture. Dried to 0% residual moisture.

SV Teknisk information

Lastkapacitet upp till	kg (lb)	8 (17,6)
Torkkapacitet	g/min (oz/min)*	45 (1,59)
Hänglängd	m (ft)	16 (52,5)
Torktid	min*	58-150
Kondensavlopp Ø yttre	ø mm (in)	26 (1,02)
Köldmedium		R407C
Mängd köldmedium	g (oz)	1125 (39,7)
Elanslutning		3~N, 400 V, 50/60Hz
Totaleffekt	kW	1,7
Energiförbrukning	kWh/kg (kWh/lb)*	1,7
Säkring	A	10

*Gäller 6 kg torrvikt bomull torkad från 43% restfuktighet till 0 %.

DE Technische Daten

Ladepazität	kg (lb)	8 (17,6)
Trockenleistung	g/min (oz/min)*	45 (1,59)
Hängelänge	m (ft)	16 (52,5)
Trockenzeit	min*	58-150
Kondensatschlauch	ø mm (in)	26 (1,02)
Kühlflüssigkeit		R407C
Menge der Kühlflüssigkeit (oz)	g	1125 (39,7)
Elektroanschluss		3~N, 400 V, 50/60Hz
Gesamtleistung	kW	1,7
Energieverbrauch	kWh/kg (kWh/lb)*	1,7
Sicherung	A	10

*Trocknen von 6kg Baumwolle (Trockengewicht), gewaschen und geschleudert auf 43% Restfeuchte. Getrocknet auf 0% Restfeuchte.

FR Données techniques

Capacité de charge	kg (lb)	8 (17,6)
Capacité de séchage	g/min (oz/min)*	45 (1,59)
Surface d'étendage	m (ft)	16 (52,5)
Temps de séchage	min*	58-150
Conduite condensat Ø	m ³ /h (ft ³ /h)	26 (1,02)
Réfrigérant	ø mm (in)	R407C
Volume de réfrigérant	g (oz)	1125 (39,7)
Connexion électrique	kW	3~N, 400 V, 50/60Hz
Puissance totale	kW	1,7
Consommation énergétique	kWh/kg (kWh/lb)*	1,7
Fusible	A	10

*Sur la base de 6 kg de linge en coton (prêt à ranger), lavé et essoré avec 43% d'humidité résiduelle. 0% d'humidité résiduelle à la fin de séchage.

ES Datos técnicos

Capacidad de carga	kg (lb)	8 (17,6)
Capacidad de secado	g/min (oz/min)*	45 (1,59)
Longitud de cuelgue	m (ft)	16 (52,5)
Tiempo de secado	min*	58-150
Tubo condensados	ø mm (in)	26 (1,02)
Refrigerante		R407C
Cantidad de refrigerante	g (oz)	1125 (39,7)
Conexión eléctrica		3~N, 400 V, 50/60Hz
Efecto total	kW	1,7
Consumo energético	kWh/kg (kWh/lb)*	1,7
Fusible	A	10

*Secado de 6 kg (13,2 lb) de algodón (peso en seco), lavado y centrifugado hasta un 43% de humedad residual. Secado hasta un 0% de humedad residual.

IT Dati tecnici

Capacità di carico	kg (lb)	8 (17,6)
Capacità di asciugatura	g/min (oz/min)*	45 (1,59)
Lunghezza appen- diabiti	m (ft)	16 (52,5)
Tempo di asciugatura	min*	58
Tubo di condensa	ø mm (in)	26 (1,02)
Refrigerante		R407C
Quantità di refrigerante	g (oz)	1125 (39,7)
Connessione elettrica		3~N, 400 V, 50 Hz
Effetto totale	kW	1,7
Consumo di energia	kWh/kg (kWh/lb)*	1,7
Fusibile	A	10

*Asciugatura di 6 kg (13,2 lb) di cotone (peso secco), lavato e centrifugato al 43% di umidità residua. Asciugato fino al 0% di umidità residua.

EN Warranty

If you have encountered a problem that you cannot resolve, please contact your dealer.

When making contact, provide the details on the serial number plate. Include the product number and the serial number.

www.podab.com

For information about obtaining parts and labor after expiration of this Limited Warranty or arising outside the scope of this Limited Warranty, please contact your dealer.



Warranty terms

Access our full limited warranty details and register your product on our website.

SV Garanti

Garantiarbeten får endast utföras av PODAB Auktoriserad Servicepartner.

För närmaste servicestation besök www.podab.com eller ring 031-752 01 00 och uppge produktnamn samt serienummer.

www.podab.com
031-752 01 00
support@podab.com



Garantivillkor

För detaljerade garantivillkor skanna koden eller besök www.podab.com

DE Garantie

Wenn Sie auf ein Problem gestoßen sind, das Sie nicht lösen können, wenden Sie sich bitte an Ihren Händler.

Geben Sie bei der Kontaktaufnahme die Angaben auf dem Typenschild an. Fügen Sie die Produktnummer und die Seriennummer bei.

www.podab.com

Für Informationen über den Erhalt von Ersatzteilen und Arbeitsleistungen nach Ablauf dieser eingeschränkten Garantie oder außerhalb ihres Geltungsbereichs wenden Sie sich bitte an Ihren Händler.



Garantiebedingungen

Rufen Sie die vollständigen Garantiebedingungen auf und registrieren Sie Ihr Produkt auf unserer Website.

FR Garantie

Si vous rencontrez un problème que vous ne pouvez pas résoudre, veuillez contacter votre revendeur.

Lors de la prise de contact, fournissez les informations figurant sur la plaque signalétique. Incluez le numéro de produit et le numéro de série.

www.podab.com

Pour obtenir des informations sur les pièces et la main-d'œuvre après l'expiration de cette garantie limitée ou concernant des cas hors de son champ d'application, veuillez contacter votre revendeur.



Conditions de garantie

Consultez les détails complets de notre garantie limitée et enregistrez votre produit sur notre site Web.

SP Garantía

Si ha encontrado un problema que no puede resolver, póngase en contacto con su distribuidor.

Al ponerse en contacto, proporcione los detalles de la placa de número de serie. Incluya el número de producto y el número de serie.

www.podab.com

Para obtener información sobre la adquisición de piezas y mano de obra después de que expire esta garantía limitada o para casos no cubiertos por ella, póngase en contacto con su distribuidor.



Términos de la garantía

Acceda a todos los detalles de nuestra garantía limitada y registre su producto en nuestro sitio web.

IT Garanzia

Se riscontrate un problema che non riuscite a risolvere, contattate il vostro rivenditore.

Quando lo contattate, fornite i dati riportati sulla targhetta del numero di serie. Includete il numero di prodotto e il numero di serie.

www.podab.com

Per informazioni su come ottenere parti di ricambio e assistenza dopo la scadenza di questa garanzia limitata o per situazioni non coperte dalla stessa, contattate il vostro rivenditore.



Termini di garanzia

Accedete ai dettagli completi della nostra garanzia limitata e registrate il vostro prodotto sul nostro sito web.



PODAB

+46 (0) 31-752 01 00

export@podab.com

support@podab.com

www.podab.com

